



S U M I K O

W. TRANSMITTER



S U M I K O

W. RECEIVER

OWNER'S MANUAL





S U M I K O

W. TRANSMITTER



S U M I K O

W. RECEIVER

OWNER'S MANUAL



*Gentile Cliente,*

*desideriamo ringraziarLa e complimentarci con Lei per avere scelto un prodotto Sumiko per l'impiego audio e audio-video.*

*Il Trasmettitore e il Ricevitore wireless Sumiko sono pensati per procurarLe immediatamente la massima soddisfazione, ma poiché è nostro preciso interesse che Lei ottenga il miglior risultato possibile nell'ascolto e che ciò avvenga nella piena sicurezza, La invitiamo a leggere attentamente, prima dell'installazione, questo manuale d'istruzioni. Qualora dovessero sorgereLe dubbi o curiosità, Le consigliamo di rivolgersi al personale tecnico del Suo punto vendita di fiducia, al distributore ufficiale Sumiko della nazione in cui vive o prendere contatto direttamente con Sumiko.*

*Buona Musica!*

*Dear Client,*

*thank you and congratulations for having purchased a Sumiko product, for enjoying your audio and audio-video system.*

*Sumiko W. Transmitter and W. Receiver were designed to provide you with maximum levels of satisfaction immediately. As our aim is to ensure you get the best possible result when listening, and in complete safety, please read this instruction manual carefully before installing. Should you have any doubts or enquiries, please contact the technical staff of your sales point, the official Sumiko distributor in your country, or contact Sumiko directly.*

*Enjoy your music!*

*Verehrter Kunde,*

*wir bedanken uns bei Ihnen und gratulieren zum Kauf Ihres Sumiko-Produkts, welches für einen wahren Genuss Ihres Audio-/Video-Systems sorgt.*

*Der kabellose Sender und Receiver von Sumiko wurden darauf ausgelegt, Ihnen sofort größtmögliche Freude zu bereiten. Grundlegend ist für uns die Tatsache, dass Sie die besten Klangleistungen voll und sicher ausschöpfen können. Daher bitten wir Sie, vor der Installation diese Bedienungsanleitung sorgfältig zu lesen. Sollten Zweifel oder weitergehende Fragen bestehen, empfehlen wir Ihnen, sich an das technische Personal Ihres Händlers, an den offiziellen Vertrieb von Sumiko in Ihrem Land oder auch direkt an Sumiko zu wenden.*

*Wir wünschen Ihnen einen unbeschwerten Musikgenuss!*

*Chère cliente, cher client,*

*Nous vous remercions et vous félicitons d'avoir acheté un produit Sumiko qui vous permettra de profiter de votre système audio et vidéo.*

*L'Émetteur et le Récepteur sans fil de Sumiko ont été conçus pour vous offrir immédiatement des niveaux de satisfaction maximums. Notre objectif étant de vous garantir le meilleur résultat possible en totale sécurité lors de votre écoute, veuillez lire soigneusement ce manuel d'utilisation avant toute installation. Si vous avez des doutes ou des questions, veuillez contacter le personnel technique de votre point de vente, le distributeur Sumiko officiel de votre pays ou directement la société Sumiko.*

*Profitez de votre musique!*

## INFORMAZIONI SULLA SICUREZZA

1. Leggere attentamente le presenti istruzioni.
2. Conservare le istruzioni per successive consultazioni.
3. Prestare attenzione a tutte le avvertenze.
4. Seguire tutte le istruzioni.
5. Non utilizzare l'apparecchio vicino all'acqua.
6. Pulire utilizzando solo un panno asciutto.
7. Non installare l'apparecchio vicino a fonti di calore, quali caloriferi, bocchette di aria calda, stufe o altri apparecchi che generano calore (inclusi gli amplificatori).
8. Utilizzare solo dispositivi opzionali/accessori specificati dal produttore.
9. Scollegare l'apparecchio durante i temporali o se lasciato "a riposo" per lunghi periodi.
10. Tutti gli interventi di manutenzione dovranno essere eseguiti da personale di assistenza qualificato. È necessario rivolgersi al servizio di assistenza in caso di qualsiasi danneggiamento come ad esempio danneggiamento del cavo o della spina di alimentazione, versamento di liquidi o cadute di oggetti all'interno dell'apparecchio, esposizione dell'apparecchio a pioggia o umidità, funzionamento anomalo o danneggiamento in seguito a caduta.
11. Non esporre l'apparecchio a gocciolamenti o schizzi e non collocare recipienti contenenti liquidi, quali vasi, sopra l'apparecchio.
12. Per scollegare completamente l'apparecchio dalla rete elettrica, scollegare la spina del cavo di alimentazione dalla presa.
13. La presa di corrente del cavo di alimentazione deve rimanere facilmente accessibile.

## SAFETY INFORMATION

1. Carefully read these instructions.
2. Keep these instructions even for future readings.
3. Heed all warnings.
4. Follow all instructions.
5. Do not use this equipment near water.
6. Clean only with a dry cloth.
7. Do not install near any heat sources such as radiators, heat registers, stoves, or other apparatus (including amplifiers) that produce heat.
8. Only use attachments/accessories specified by the manufacturer.
9. Unplug this apparatus during lightning storms or when unused for long periods of time.
10. Refer all servicing to qualified service personnel. Servicing is required when the apparatus has been damaged in any way, such as power-supply cord or plug is damaged, liquid has been spilled or objects have fallen into the apparatus, the apparatus has been exposed to rain or moisture, does not operate normally, or has been dropped.
11. Do not expose this apparatus to dripping or splashing and ensure that no objects filled with liquids, such as vases, are placed on the apparatus.
12. To completely disconnect this apparatus from the AC Mains, disconnect the power supply cord plug from the AC socket.
13. The mains plug of the power supply cord shall remain readily operable.

## SICHERHEITSHINWEISE

1. Lesen Sie diese Anleitung aufmerksam.
2. Bewahren Sie diese Anleitung für ein zukünftiges Nachschlagen auf.
3. Beachten Sie alle Warnungen.
4. Befolgen Sie alle Anweisungen.
5. Das Equipment nicht in Wassernähe einsetzen.
6. Nur mit einem trockenen Tuch reinigen.
7. Nicht in der Nähe von Heizungen, Warmluftauslässen, Öfen oder anderen Geräten (auch Verstärker), die Wärme erzeugen, aufstellen.
8. Nur vom Hersteller ausgewiesene Zusatzgeräte / Zubehörteile verwenden.
9. Bei Gewitter oder längeren Standzeiten den Stecker des Geräts aus der Steckdose ziehen.
10. Alle Wartungs- und Reparaturarbeiten sind von dafür geschulten Fachleuten vorzunehmen. Wartungs- und Reparaturarbeiten sind notwendig, wenn das Gerät Schäden aufweist. Dies ist der Fall, wenn das Stromkabel oder der Stromstecker beschädigt ist, Flüssigkeit auf dem Gerät verschüttet wurde und in dieses gelangt ist oder Gegenstände in das Gerät gefallen sind, das Gerät Regen oder Nässe ausgesetzt war, es nicht ordnungsgemäß funktioniert oder es hinuntergefallen ist.
11. Auf dieses Gerät dürfen keine Tropfen oder Spritzer gelangen. Stellen Sie sicher, dass keine mit Flüssigkeit gefüllten Gegenstände wie etwa Vasen auf das Gerät gestellt werden.
12. Um das Gerät vollständig vom Stromnetz zu trennen, das Stromkabel aus der Steckdose ziehen.
13. Der Netzstecker des Stromkabels sollte leicht zugänglich sein.

## INFORMATIONS DE SÉCURITÉ

1. Veuillez lire attentivement ces instructions.
2. Conservez-les toujours en vue de les relire ultérieurement.
3. Tenez compte de tous les avertissements.
4. Respectez toutes les instructions.
5. N'utilisez pas cet équipement à proximité d'un point d'eau.
6. Nettoyez-le uniquement à l'aide d'un linge sec.
7. Ne l'installez jamais près d'une source de chaleur, comme un radiateur, une bouche d'air chaud, une cuisinière ou tout autre dispositif produisant de la chaleur (notamment des amplificateurs).
8. Utilisez uniquement les accessoires spécifiés par le fabricant.
9. Débranchez l'appareil en cas d'orage ou lorsque vous ne l'utilisez pas pendant longtemps.
10. Confiez son entretien à un personnel qualifié. Une révision ou une réparation est nécessaire lorsque l'appareil a été abîmé de quelque façon que ce soit : lorsque la prise ou le câble d'alimentation est endommagé, lorsqu'un liquide a été déversé ou que des petits objets sont tombés dedans, lorsqu'il a été exposé à la pluie ou à l'humidité, lorsqu'il est défilant ou qu'il est tombé.
11. N'exposez jamais cet appareil aux gouttes d'eau ou aux éclaboussures, et vérifiez qu'aucun objet rempli de liquide, comme un vase, n'est posé dessus.
12. Pour déconnecter complètement l'appareil de l'alimentation électrique, débranchez la fiche du câble électrique de la prise de courant.
13. La fiche secteur du câble d'alimentation électrique doit toujours être en état de fonctionner.

## RACCOMANDAZIONI DI SICUREZZA SUPPLEMENTARI

**1.** Attenersi allo schema di connessione indicato nel manuale istruzioni. In caso di dubbio, rivolgersi al proprio rivenditore di fiducia.

**2.** I Trasmettitori wireless producono attorno ad essi un campo elettromagnetico innocuo per l'essere umano e per gli animali, ma che può disturbare il funzionamento di apparecchiature elettroniche come monitor e televisori con schermo a tubo catodico qualora queste vengano collocate nelle immediate vicinanze. Nel caso in cui ciò si verifici, allontanare semplicemente e lentamente i due apparecchi uno dall'altro. Per motivi di cautela si sconsiglia di appoggiare sull'apparecchio carte di credito o simili a lettura magnetica.

## ADDITIONAL SAFETY RECOMMENDATIONS

**1.** Follow the connection diagram suggested in the instructions manual. If in doubt, contact your dealer.

**2.** The Wireless Transmitter units produce an electromagnetic field which is harmless to humans and pets, but they can cause disturbances in the correct functioning of electronic equipment such as monitors or cathode tube TVs when placed in close proximity. If this occurs, simply and slowly distance one from the other. As a further precaution, it is not advisable to place credit cards or similar magnetically read objects on top of the apparatus.

## ZUSÄTZLICHE SICHERHEITSHINWEISE

**1.** Führen Sie die Anschlüsse, wie im Schaltplan des Benutzerhandbuchs angegeben, aus. Sollten Sie Fragen haben, kontaktieren Sie Ihren Händler.

**2.** Durch die kabellosen Sendereinheiten entsteht ein elektromagnetisches Feld, das für Menschen und Haustiere ungefährlich ist, aber den Betrieb elektronischer Geräte wie Bildschirme oder Bildröhren-Fernseher stören kann, wenn diese in unmittelbarer Nähe der Lautsprecher aufgestellt werden. Sollten solche Störungen auftreten, entfernen Sie einfach die beiden Geräte langsam voneinander. Außerdem wird davon abgeraten, Kreditkarten oder andere magnetisch lesbaren Objekte auf das Gerät zu legen.

## RECOMMANDATIONS DE SÉCURITÉ SUPPLÉMENTAIRES

**1.** Suivez le schéma de branchement suggéré dans le manuel d'utilisation. En cas de doute, n'hésitez pas à contacter votre revendeur.

**2.** Les Émetteurs sans fil produisent un champ électromagnétique qui est sans danger pour l'homme et les animaux de compagnie, mais qui peut néanmoins perturber le fonctionnement correct de l'équipement électronique, comme les moniteurs ou les téléviseurs à tube cathodique s'ils sont placés à proximité. Si cela se produit, il vous suffit de les éloigner lentement les uns des autres. Autre précaution : il est déconseillé de placer des cartes de crédit ou des objets à lecture magnétique similaires au-dessus de l'appareil.





**OPERATING INSTRUCTION**  
**INSTRUCTIONS D'UTILISATION**  
**BEDIENUNGSANLEITUNG**

**RACCOMANDAZIONI PER IL DISIMBALLO  
DEL TRASMETTITORE E DEL RICEVITORE WIRELESS SUMIKO**

---

**UNPACKING SUMIKO W. TRANSIMTTER AND W. RECEIVER**

**FIG. 1**

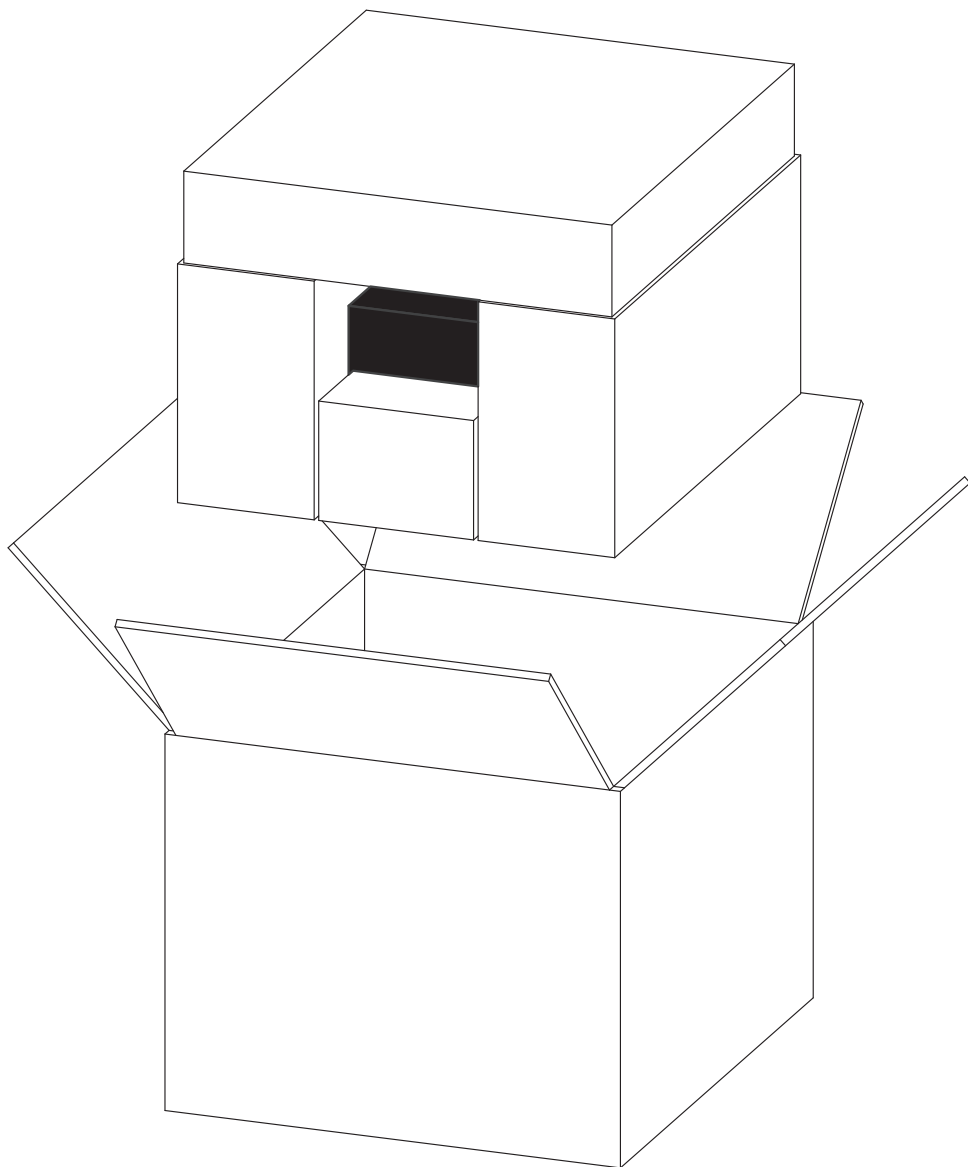

I Trasmettitori e i Ricevitori wireless Sumiko sono stati imballati singolarmente in modo tale da preservarli efficacemente e al tempo stesso rendere semplice la loro estrazione.

Suggeriamo comunque di seguire le seguenti indicazioni generali:

- Conservare gli imballi per eventuali futuri trasporti;
- Non indossare orologi, braccialetti, anelli, etc. per evitare di graffiare le unità e le loro finiture durante l'estrazione. Uguale attenzione si dovrà porre nella protezione di eventuali elementi metallici presenti nell'abbigliamento indossato quali cerniere, bottoni, fibbie, rivetti, ecc.



**NOTA:**

*Controllare se il vostro apparecchio ha subito danni durante il trasporto ed eventualmente contattare subito il rivenditore. Non collegare l'apparecchio ad una presa di corrente nel caso in cui siano stati rilevati danni dovuti al trasporto.*

All the Sumiko W. Transmitter and Receiver are individually packed in order to effectively preserves them and, at the same time, to make their unpacking.

We suggest, however, following these general recommendations:

- Keep all packaging for any future transport;
- Do not wear watches, bracelets, rings etc. in order to avoid scratching the units and their finishes when unpacking. The same care will be taken to protect the units from any metal finishes on the clothes you are wearing, such as zips, buttons, belt clasps, rivets, etc.



**NOTE:**

*Inspect it for any shipping damage and call your dealer immediately if any is found. Do not plug the apparatus into an AC outlet if you find shipping damage.*

# AUSPACKEN DES KABELLOSEN SENDERS UND RECEIVERS VON SUMIKO

---

## DÉBALLAGE DE L'ÉMETTEUR ET DU RÉCEPTEUR SANS FIL SUMIKO

FIG. 1

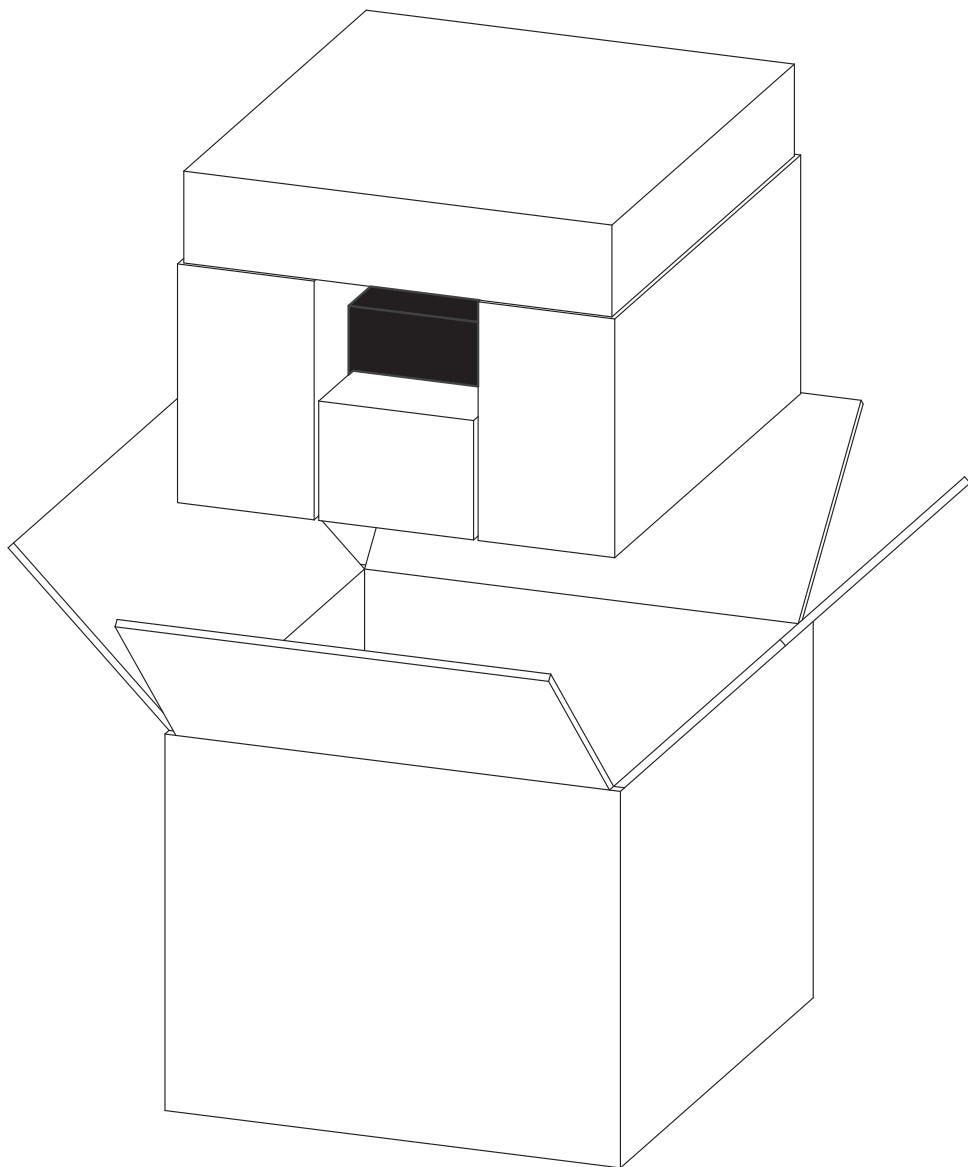

Alle kabellosen Sender und Receiver von Sumiko sind einzeln verpackt, sodass sie wirksam geschützt sind und sich gleichzeitig leicht entnehmen lassen.

Trotzdem empfehlen wir, die folgenden allgemeinen Hinweise zu befolgen:

- Bewahren Sie alles Verpackungsmaterial für zukünftige Transporte auf.
- Tragen Sie keine Uhren, Armbänder, Ringe oder Ähnliches, damit die Einheiten und ihre Oberflächen während des Auspackens nicht verkratzen. Die gleiche Sorgfalt ist auf den Schutz vor möglichen Metallteilen an der getragenen Kleidung zu verwenden wie etwa Reißverschlüssen, Knöpfen, Gürtelschnallen oder Nieten.



**ANMERKUNG:**

*Kontrollieren Sie die Einheit auf etwaige Transportschäden und setzen Sie sich umgehend mit Ihrem Händler in Verbindung, wenn Sie welche entdecken sollten. Bei Vorhandensein von Transportschäden darf das Gerät nicht mit einer Steckdose verbunden werden.*

Tous les Émetteurs et Récepteurs sans fil Sumiko sont emballés de manière individuelle, afin de les protéger efficacement, mais aussi de simplifier leur déballage.

Toutefois, nous vous conseillons de respecter les recommandations générales suivantes :

- Conservez tous les emballages en vue d'éventuels transports dans le futur ;
- Ne portez ni montre, ni bracelet, ni bagues, etc. afin de ne pas rayer les appareils et leur aspect fini lorsque vous les déballez. Restez également attentif pour protéger les appareils des éventuelles finitions métalliques de vos vêtements, comme une fermeture éclair, des boutons, une boucle de ceinture, des rivets, etc.



**REMARQUE :**

*Inspectez les appareils lorsque vous les déballez, afin de vérifier qu'ils ne présentent aucun dommage dû à l'expédition, et appelez immédiatement votre revendeur si c'est le cas. En cas de dommage dû à l'expédition, ne les branchez pas à une prise de courant.*

# SUMIKO W. TRANSMITTER - PANNELLO POSTERIORE

FIG. 2

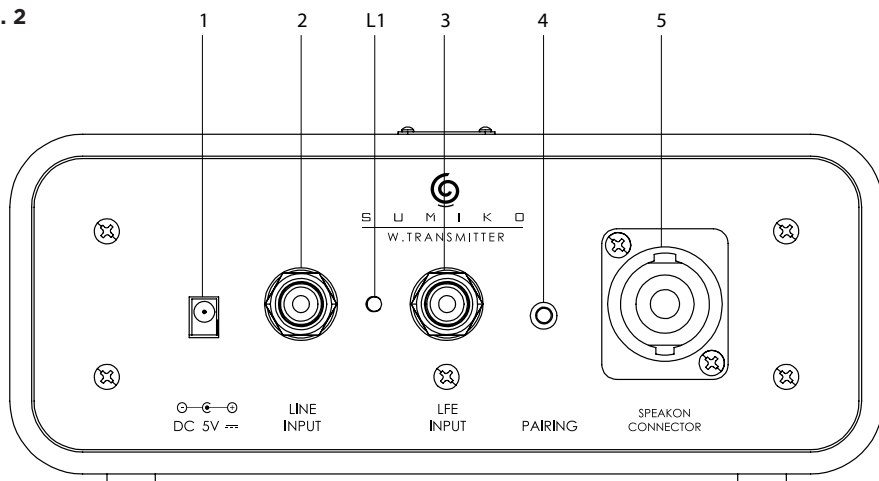

## 1. Ingresso tensione di alimentazione (5 Vdc).

**2. Ingresso di linea:** l'utilizzo di un cavo RCA permette la connessione del Trasmettitore all'uscita di linea di un player audio-video (DVD, Blu-ray, ecc.) o amplificatore (**si veda la fig. 4**).

**3. Ingresso LFE:** l'utilizzo di un cavo RCA permette la connessione del Trasmettitore all'uscita LFE (Low Frequency Effects) di un player audio-video (DVD, Blu-ray, ecc.) o di un controller / preamplificatore home theater (**si veda la fig. 4**).

**4. Pairing:** da utilizzare durante la procedura di installazione. Tenere premuto - solitamente per circa 10 secondi - fino a quando la spia inizia a lampeggiare più velocemente. Quando ciò avviene premere - entro massimo 30 secondi - il corrispondente pulsante di pairing sul pannello del Ricevitore o del subwoofer con ricevitore integrato. Il collegamento radio sarà stabilito quando le spie cesseranno di lampeggiare.

Un singolo trasmettitore può supportare fino a 4 collegamenti radio con lo stesso numero di ricevitori (ricevitori Sumiko e/o Subwoofer Sumiko con ricevitori integrati).

**5. Connettore Speakon®:** l'utilizzo di un cavo Speakon® (come quello in dotazione con i Subwoofer Sumiko) permette la connessione del trasmettitore alle uscite dell'altoparlante di un amplificatore di potenza stereo o stereo-integrato.

**L1. Spia:** se fissa indica che l'unità è alimentata e abbinata al ricevitore. La spia lampeggia durante la procedura di pairing o se il collegamento radio non è ancora stato stabilito.

# SUMIKO W. TRANSMITTER UNIT - REAR PANEL

FIG. 2

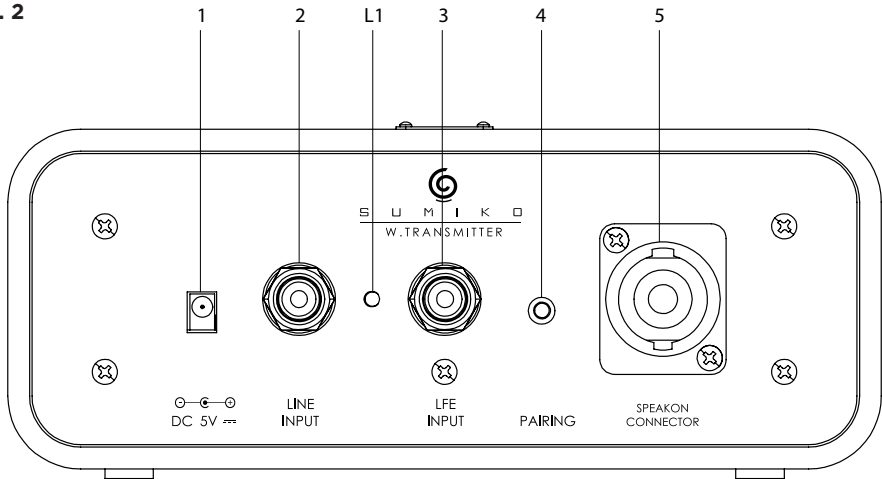

## 1. Supply voltage input (5Vdc).

**2. Line Input:** by using an RCA terminated cable, allows the connection of the Transmitter to the line output of an AV player (DVD, Blu-ray, etc) or amplifier (see fig. 4).

**3. LFE Input:** by using an RCA terminated cable, allows the connection of the Transmitter to the LFE (Low Frequency Effects) output of an AV player (DVD, Blu-ray, ecc.) or a home theatre controller/preamplifier (see fig. 4).

**Pairing:** to be used during the installation procedure. Keep it pushed - normally for about 10 seconds - until the light indicator starts blinking faster. When this happens push - within maximum 30 seconds - the pairing pushbutton on the receiver unit(s) or the Sumiko subwoofer incorporating this device. The radio link(s) will be established when the light indicators on the units stop blinking.

**A single transmitter can support up to 4 radio links with the same amount of receivers (Sumiko receivers and/or Sumiko Subwoofers with integrated receivers).**

**5. Speakon® Connector:** by using a Speakon® properly terminated cable (like the one supplied with Sumiko Subwoofers), allows the connection of the transmitter to the speaker outputs of a stereo integrated or power amplifier.

**L1. Light indicator:** if fixed shows if the unit is powered and matched to the receiver unit(s). The light is blinking during the pairing procedure or if the radio link is not achieved yet.

# KABELLOSE SUMIKO-SENDEREINHEIT - RÜCKSEITE

ABB. 2

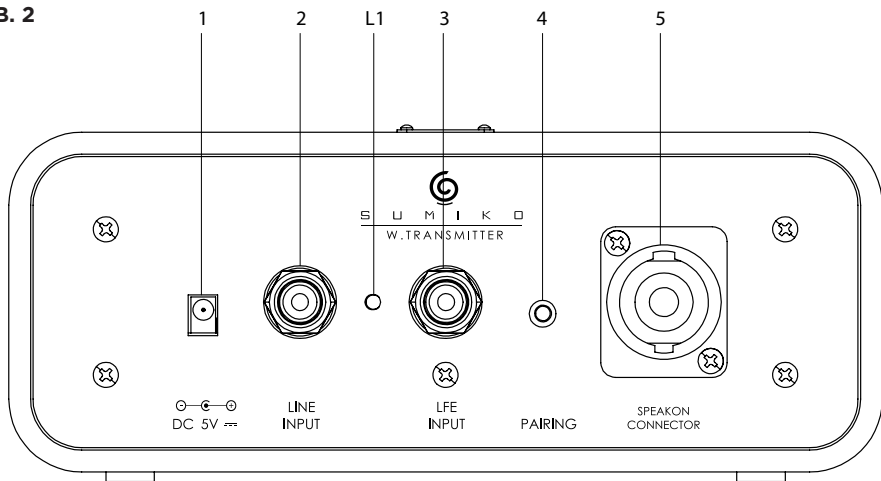

## 1. Eingangsspannung (5 Vdc)

**2. Eingang:** Die Verbindung zwischen dem Sender und dem Ausgang eines AV-Players (beispielsweise DVD-Player und Blu-Ray-Player) oder eines Verstärkers (**siehe Abb. 4**) kann durch ein Kabel mit Cinch-Stecker erfolgen.

**3. LFE-Eingang:** Die Verbindung zwischen dem Sender und dem LFE-Ausgang (Low Frequency Effects) eines AV-Players (beispielsweise DVD-Player und Blu-Ray-Player) oder eines Heimkino-Controllers / -Vorverstärkers (**siehe Abb. 4**) kann durch ein Kabel mit Cinch-Stecker erfolgen.

**4. Pairing:** Während des Installationsvorgangs anzuwenden. Solange drücken (normalerweise ungefähr 10 Sekunden) bis die Kontrollleuchte schneller blinkt. Dann an der/den Receiverinheit(en) oder am Sumiko-Subwoofer, der diese Vorrichtung hat, den Pairing-Knopf innerhalb von höchstens 30 Sekunden drücken. Die Funkverbindung ist aufgebaut, wenn die Kontrollleuchten der Einheiten aufhören zu blinken.

Ein einzelner Sender kann bis zu vier Funkverbindungen mit derselben Anzahl an Receivern unterstützen (Sumiko-Receiver bzw. Sumiko-Subwoofer mit eingebautem Receiver).

**5. Speakon®-Steckverbinder:** Die Verbindung des Senders mit den Lautsprecherausgängen eines Stereo-Regelverstärkers oder Stereo-Leistungsverstärkers kann durch ein Kabel mit Speakon®-Steckerbinder (wie das den Sumiko-Subwoofern beiliegende) erfolgen.

**L1. Kontrollleuchte:** leuchtet diese kontinuierlich auf, bedeutet dies, dass die Einheit mit Strom versorgt wird und auf die Receiverinheit(en) abgestimmt ist. Während dem Pairing oder wenn noch keine Funkverbindung aufgebaut wurde, blinkt sie.



# ÉMETTEUR SANS FIL SUMIKO PANNEAU ARRIÈRE

FIG. 2

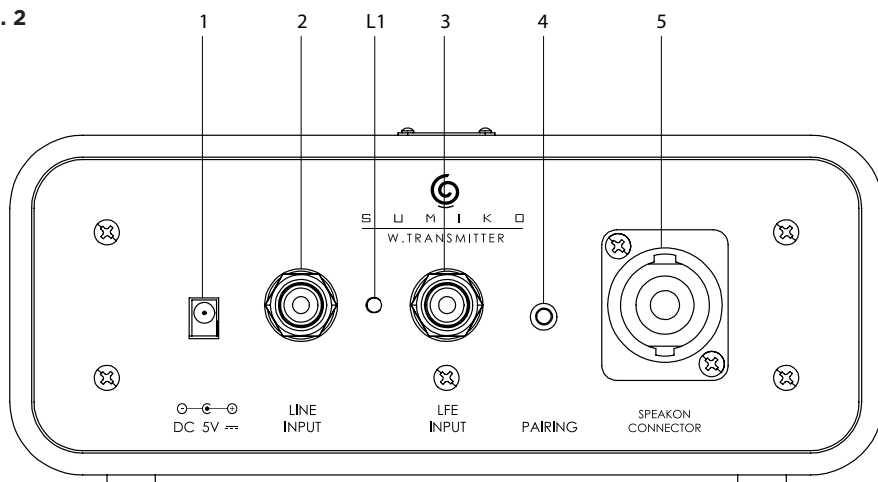

**1. Entrée de la tension d'alimentation (5 V en CC).**

**2. Entrée de ligne:** l'utilisation d'un câble de terminaison RCA permet de raccorder l'Émetteur à la sortie de ligne d'un lecteur AV (DVD, Blu-ray, etc.) ou d'un amplificateur (Cf. Fig. 4).

**3. Entrée LFE:** l'utilisation d'un câble de terminaison RCA permet de raccorder l'Émetteur à la sortie LFE (Low Frequency Effects) d'un lecteur AV (DVD, Blu-ray, etc.) ou d'un contrôleur/préamplificateur de home cinéma (Cf. Fig. 4).

**4. Couplage:** à utiliser lors de la procédure d'installation. Gardez-le enfoncé, pendant environ 10 secondes normalement, et attendez que le voyant commencer à clignoter plus rapidement. Appuyez ensuite, dans les 30 secondes maximum, sur le bouton de couplage présent sur le(s) récepteur(s) ou sur le caisson de graves Sumiko intégrant ce dispositif. La(les) liaison(s) radio sera(ont) établie(s) lorsque les voyants des appareils ne clignoteront plus.

**Un seul émetteur peut prendre en charge jusqu'à 4 liaisons radio avec le même nombre de récepteurs (récepteurs Sumiko et/ou caissons de graves Sumiko avec récepteurs intégrés).**

**5. Connecteur Speakon®:** l'utilisation d'un câble de terminaison appropriée Speakon® (comme celui fourni avec les caissons de graves Sumiko) permet de raccorder l'émetteur aux sorties des haut-parleurs d'un amplificateur de puissance stéréo ou intégré stéréo.

**L1. Voyant:** s'il est fixe, il indique que l'appareil est sous tension et couplé au(x) récepteur(s). Le voyant clignote lors de la procédure de couplage ou si la liaison radio n'est pas encore établie.

# SUMIKO W. RECEIVER - PANNELLO POSTERIORE

## SUMIKO W. RECEIVER UNIT - REAR PANEL

FIG. 3

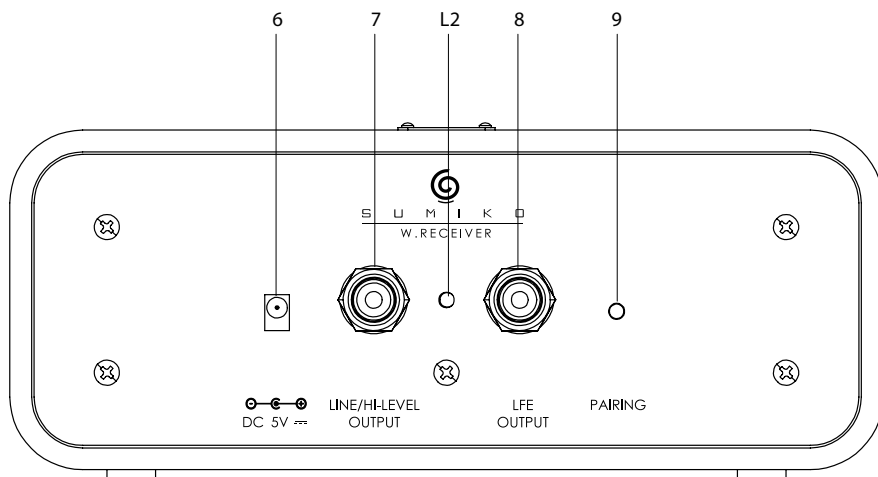

### 6. Ingresso tensione di alimentazione (5 Vdc).

**7. Uscita di linea:** l'utilizzo di un cavo terminato RCA permette la connessione del Ricevitore all'uscita di linea di un subwoofer attivo (si veda la fig. 4).

**8. Uscita LFE:** l'utilizzo di un cavo terminato RCA permette la connessione del Ricevitore all'ingresso LFE (Low Frequency Effects) di un subwoofer attivo (si veda la fig. 4).

**9. Pairing:** da utilizzare durante la procedura di installazione. Si vedano le istruzioni nella sezione Unità Trasmettitore, punto 4.

**L2. Spia:** se fissa indica che l'unità ricevente è alimentata e abbinata all'unità trasmittente. La spia lampeggia durante la procedura di pairing o se il collegamento radio non è ancora stato stabilito.

### 6. Supply voltage input (5Vdc).

**7. Line Output:** by using an RCA terminated cable, allows the connection of the Receiver to the line input of an active subwoofer (see fig. 4).

**8. LFE Output:** by using an RCA terminated cable, allows the connection of the Receiver to the LFE (Low Frequency Effects) input of an active subwoofer (see fig. 4).

**9. Pairing:** to be used during the installation procedure. See the instructions at the Transmitter Unit section, point 4.

**L2. Light indicator:** if fixed shows if the unit is powered and matched to the Transmitter unit. The light is blinking during the pairing procedure or if the radio link is not achieved yet.

# KABELLOSE SUMIKO - RECEIVEREINHEIT - RÜCKSEITE

## RÉCEPTEUR SANS FIL SUMIKO - PANNEAU ARRIÈRE

FIG. 3 - ABB. 3

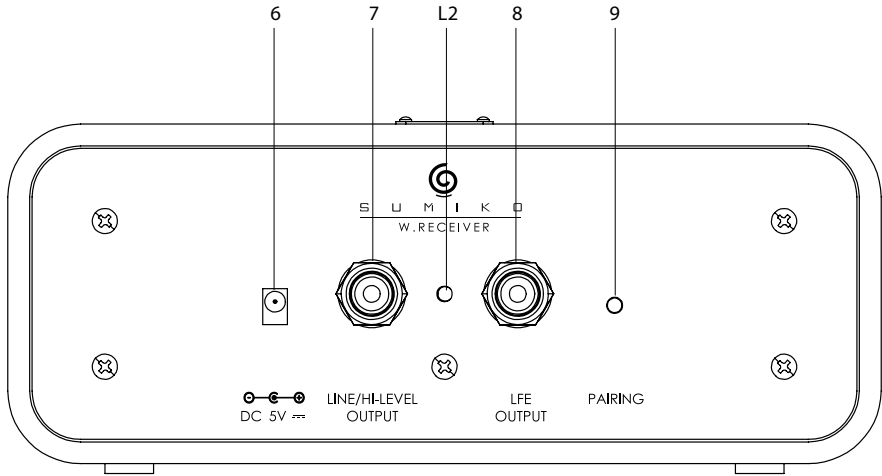

### 6. Eingangsspannung (5 Vdc)

**7. Ausgang:** Die Verbindung zwischen Receiver und Eingang eines aktiven Subwoofers (**siehe Abb. 4**) kann durch ein Kabel mit Cinch-Stecker erfolgen.

**8. LFE-Ausgang:** Die Verbindung zwischen Receiver und LFE-Eingang (Low Frequency Effects) eines aktiven Subwoofers (**siehe Abb. 4**) kann durch ein Kabel mit Cinch-Stecker erfolgen.

**9. Pairing:** Während des Installationsvorgangs anzuwenden. Siehe Anweisungen unter Abschnitt Sendereinheit, **Punkt 4**.

**L2. Kontrollleuchte:** leuchtet diese kontinuierlich auf, bedeutet dies, dass die Einheit mit Strom versorgt wird und auf die Sendereinheit abgestimmt ist. Während dem Pairing oder wenn noch keine Funkverbindung aufgebaut wurde, blinkt sie.

### 6. Entrée de la tension d'alimentation (5 V en CC).

**7. Sortie de ligne:** l'utilisation d'un câble de terminaison RCA permet de raccorder le récepteur à l'entrée de ligne d'un caisson de graves opérationnel (**Cf. Fig. 4**).

**8. ortie LFE:** l'utilisation d'un câble de terminaison RCA permet de raccorder le récepteur à l'entrée LFE (Low Frequency Effects) d'un caisson de graves opérationnel (**Cf. Fig. 4**).

**9. Couplage:** à utiliser lors de la procédure d'installation. Consultez les instructions dans la rubrique sur l'Émetteur (**point 4**).

**L2. Voyant:** s'il est fixe, il indique que l'appareil est sous tension et couplé à l'Émetteur. Le voyant clignote lors de la procédure de couplage ou si la liaison radio n'est pas encore établie.

# OPZIONI DI CONNESSIONE

## RICEVITORE WIRELESS - TRASMETTITORE WIRELESS

---

### CONNECTIONS OPTIONS - W. RECEIVER- W. TRANSMITTER

**CONFIGURAZIONE MULTICANALE**  
 Amplificatore audio-video convenzionale - 1 o più subwoofer

**MULTICHANNEL CONFIGURATION**  
 conventional AV amplifier - 1 or more subwoofers

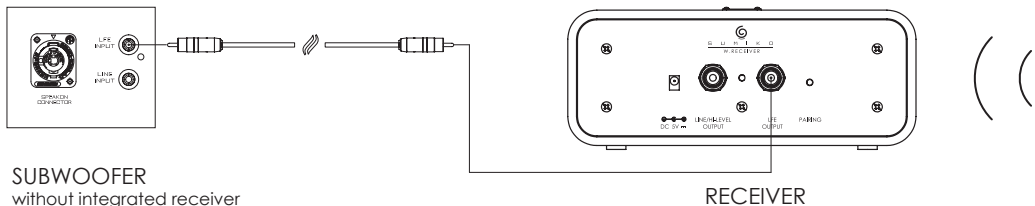

**CONFIGURAZIONE STEREO**  
 Amplificatore collegato a ponte o con uscita differenziale - 1 o 2 subwoofer

**STEREO CONFIGURATION**  
 conventional stereo amplifier - 1 or 2 subwoofers

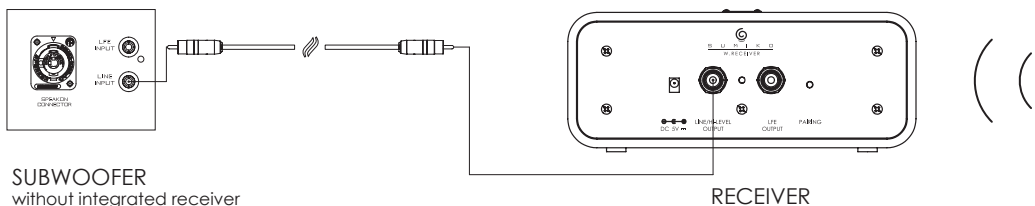

**CONFIGURAZIONE STEREO / MULTICANALE**  
 1 o più subwoofer

**STEREO / MULTICHANNEL CONFIGURATION**  
 1 or more subwoofers

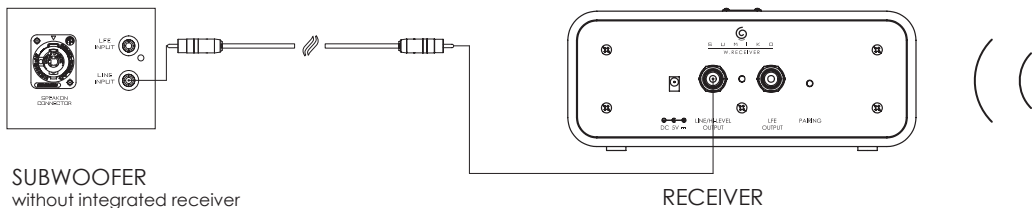

**CONFIGURAZIONE STEREO**  
 amplificatore convenzionale - 1 o più subwoofer

**STEREO CONFIGURATION**  
 conventional amplifier - 1 or 2 subwoofers

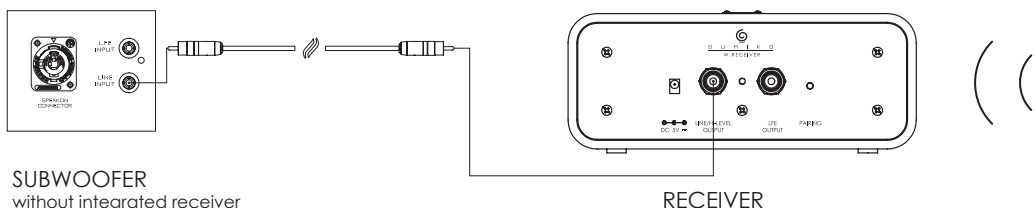

**FIG. 4 - ABB. 4**

# ANSCHLUSSMÖGLICHKEITEN KABELLOSER RECEIVER - KABELLOSER SENDER

## OPTIONS DE RACCORDEMENT RÉCEPTEUR SANS FIL - ÉMETTEUR SANS FIL

### MEHRKANALFÄHIGKEIT

traditioneller AV-Verstärker - mindestens 1 Subwoofer

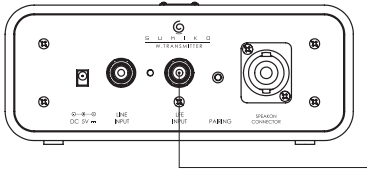

TRANSMITTER

### CONFIGURATION MULTICANAUX

Amplificateur AV classique - Un ou plusieurs caisson(s) de graves

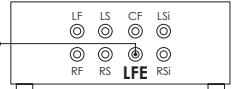

DVD / BD PLAYER OR  
HT CONTROLLER PREAMPLIFIER

### STEREOFÄHIGKEIT

Überbrückter Verstärker oder mit Differentialausgang - 1 bzw. 2 Subwoofer

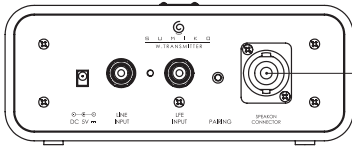

TRANSMITTER

### CONFIGURATION STÉRÉO

Amplificateur en pont ou de sortie différentiel - Un ou 2 caisson(s) de graves

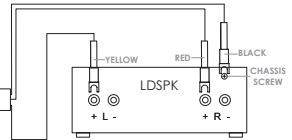

INTEGRATED / POWER AMPLIFIER

### STEREO- / MEHRKANALFÄHIGKEIT

mindestens 1 Subwoofer

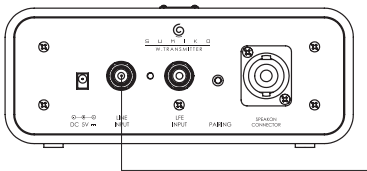

TRANSMITTER

### CONFIGURATION MULTICANAUX/STÉRÉO

Un ou plusieurs caisson(s) de graves

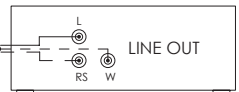

INTEGRATED / POWER AMPLIFIER

### STEREOFÄHIGKEIT

traditioneller Verstärker - 1 bzw. 2 Subwoofer

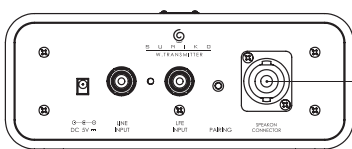

TRANSMITTER

### CONFIGURATION STÉRÉO

Amplificateur classique - Un ou plusieurs caisson(s) de graves

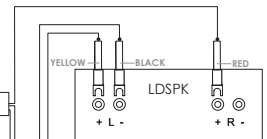

INTEGRATED / POWER AMPLIFIER

## GARANZIA

I Trasmettitori e i Ricevitori wireless Sumiko sono stati progettati e fabbricati secondo i più alti standard qualitativi.

Tuttavia, nella remota ipotesi in cui si manifestasse un guasto o malfunzionamento, i prodotti sono comunque coperti da garanzia secondo i termini previsti dalla normativa del Paese dove sono stati acquistati. Pertanto, in tal caso, invitiamo il possessore a rivolgersi al rivenditore Sumiko presso cui ha effettuato l'acquisto e a far riferimento alla suddetta normativa.

Inoltre, nel suo interesse, ci permettiamo di fare presente:

- di conservare assolutamente il documento comprovante l'acquisto in modo da poterlo esibire al rivenditore in caso di necessità;
- di consegnare il prodotto da riparare con il suo imballo originale affinché possa essere trasportato in sicurezza, e accompagnato da una descrizione del malfunzionamento o difetto eventualmente riscontrato;
- che la garanzia copre i prodotti da eventuali difetti di costruzione purché gli stessi non siano stati smontati, modificati, manomessi o impiegati per usi o con modalità non previste dal presente manuale.

## WARRANTY

Sumiko W. Transmitters and W. receivers are designed and built in compliance with the highest quality standards.

Should however a fault or a malfunctioning occur, the products are covered by guarantee in compliance with the regulations in force in the Country where the device was purchased. In such cases, please contact the Sumiko dealer where you did the purchase, and refer to the relevant regulation.

In addition and for your convenience please remember:

- to absolutely keep the receipt that proves you have purchased the product, which receipt you will exhibit to the dealer in case of need;
- that the product in need of repair should be returned in its original packaging in order to be shipped safely, together with a description of the malfunction or defect noticed by the customer;
- that the guarantee covers the products for any construction faults as long as they have not been dismantled, modified, tampered with or used for purposes or in ways that have not been outlined in this manual.

## GEWÄHRLEISTUNG

Die kabellosen Sender und Receiver von Sumiko wurden nach den höchsten Qualitätsstandards entworfen und gebaut.

Sollten dennoch ein Schaden oder eine Fehlfunktion auftreten, wird Gewähr geleistet. Die Produkte unterliegen den Garantiebestimmungen, die in dem Land gelten, in dem sie erworben wurden. In einem solchen Fall bitten wir Sie, sich an den Sumiko-Händler zu wenden, bei dem Sie den Kauf getätigt haben und sich auf die einschlägigen Bestimmungen zu berufen.

Des Weiteren möchten wir Sie in Ihrem Interesse auf Folgendes hinweisen:

- Bitte bewahren Sie den Kaufbeleg auf, um ihn bei Bedarf dem Händler vorlegen zu können.
- Das reparaturbedürftige Produkt ist in seiner Originalverpackung zurückzugeben, damit es sicher mit einer Beschreibung des vom Kunden festgestellten Defekts oder Schadens verschickt werden kann.
- Die Gewährleistung auf die Produkte deckt jedwede Herstellungsfehler ab. Voraussetzung ist, dass sie nicht auseinanderggebaut, geändert oder manipuliert worden sind. Außerdem dürfen sie nicht für einen Gebrauch eingesetzt oder auf eine Weise verwendet worden sein, die in diesem Handbuch nicht vorgesehen ist.

## GARANTIE

Les Émetteurs et Récepteurs sans fil Sumiko sont conçus et fabriqués en conformité avec les normes de qualité les plus élevées.

Toutefois, si une anomalie ou une défaillance devait se produire, les produits sont couverts par garantie dans le respect des réglementations en vigueur dans le pays où ils ont été achetés. Dans ces cas, veuillez contacter le revendeur Sumiko qui vous a vendu le produit et reportez-vous à la réglementation applicable.

Par ailleurs, à toutes fins utiles, gardez à l'esprit ce qui suit:

- Conservez toujours le justificatif d'achat du produit, car vous pourrez le présenter au revendeur en cas de besoin;
- Le produit qui nécessite une réparation doit être renvoyé dans son emballage d'origine afin d'être expédié en toute sécurité, et accompagné d'une description de la défaillance ou de l'anomalie notée par le client;
- La garantie couvre les produits en termes de vices de fabrication, dès lors qu'ils n'ont pas été démontés, modifiés, trafiqués ou utilisés à des fins ou d'une manière non décrites dans le présent manuel.



# TECHNICAL SPECIFICATIONS



# SUMIKO W. TRANSMITTER

---

## TECHNICAL SPECIFICATIONS

<b>RF output power</b>	+3 dBm
<b>RF link coverage</b>	10m indoor range
<b>Inputs</b>	1 high level (4 pole Speakon® connector) 2 low level (single phono plugs)
<b>Input Impedance</b>	High level: 10k $\Omega$ Low level: 1k $\Omega$
<b>Power consumption</b>	<0,5 W
<b>Finish</b>	Black lacquered
<b>Dimensions (WxHxD)</b>	180mm x 70mm x 170mm
<b>Weight (Kg)</b>	1.3 kg
<b>Supplied accessories</b>	- User manual - AC-DC power adapter

# SUMIKO W. RECEIVER

---

## TECHNICAL SPECIFICATIONS

<b>RF sensitivity</b>	-90 dB
<b>RF link coverage</b>	10m indoor range
<b>Outputs</b>	2 low level (single phono plugs)
<b>Output Impedance</b>	<1k $\Omega$
<b>Power consumption</b>	<0,5 W
<b>Finish</b>	Black lacquered
<b>Dimensions (WxHxD)</b>	180mm x 70mm x 170mm
<b>Weight (Kg)</b>	1.3 kg
<b>Supplied accessories</b>	- User manual - AC-DC power adapter



## DECLARATION OF CONFORMITY



## DECLARATION OF CONFORMITY

**Sonus Faber SpA** with headquarter in Via Antonio Meucci, 10 - 36057 Arcugnano (VI) Italy, declare under our sole responsibility that the Subwoofers line:

### **SUMIKO W. Receiver – SUMIKO W. Transmitter**

to which this declaration relates is in conformity to:

Directive:

**1999/5/EC** (R&TTE) Radio equipment and telecommunications terminal equipment and the mutual recognition of their conformity.

**2011/65/EU** (RoHS) Restriction of the use of certain hazardous substances in electrical and electronic equipment.

**2012/19/EU** (WEEE) Waste electrical and electronic equipment.

Standards:

#### **EN 55013:2001 + A1:2003 + A2:2006**

Sound and television broadcast receivers and associated equipment. Radio disturbance characteristics. Limits and methods of measurement.

#### **EN 55020:2007**

Sound and television broadcast receivers and associated equipment. Immunity characteristics. Limits and methods of measurement.

#### **EN 61000 3-2:2014**

Electromagnetic compatibility (EMC) - Part 3-2: Limits - Limits for harmonic current emissions (equipment input current  $\leq$  16 A per phase).

#### **EN 61000 3-3:2013**

Electromagnetic compatibility (EMC) - Part 3-3: Limits - Limitation of voltage changes, voltage fluctuations and flicker in public low-voltage supply systems, for equipment with rated current  $\leq$  16 A per phase and not subject to conditional connection.

#### **EN 301 489-1:2011**

Electromagnetic compatibility and Radio spectrum Matters (ERM); Electromagnetic Compatibility (EMC) standard for radio equipment and services; Part 1: Common technical requirements.

#### **EN 301 489-3:2002**

Electromagnetic compatibility and Radio spectrum Matters (ERM); Electromagnetic Compatibility (EMC) standard for radio equipment and services; Part 3: Specific conditions for Short-Range Devices (SRD) operating on frequencies between 9 kHz and 246 GHz EN

#### **50371:2002**

Generic standard to demonstrate the compliance of low power electronic and electrical apparatus with the basic restrictions related to human exposure to electromagnetic fields (10 MHz - 300 GHz). General public.

#### **EN 301 440-2:2010**

Electromagnetic compatibility and Radio spectrum Matters (ERM); Short range devices; Radio equipment to be used in the 1 GHz to 40 GHz frequency range; Part 2: Harmonized EN covering essential requirements of article 3.2 of the R&TTE Directive.

Arcugnano, 18.01.2016

Mauro Grange

CEO

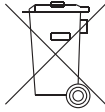

## INFORMAZIONI PER LA TUTELA AMBIENTALE

Smaltimento delle apparecchiature elettriche ed elettroniche  
Direttive **RAEE 2002/95/CE - RoHS 2011/65/EU**

Il simbolo del cestino barrato riportato sull'apparecchio indica che il prodotto, alla fine della propria vita utile, deve essere trattato separatamente dai rifiuti domestici.

L'utente è responsabile del conferimento dell'apparecchio, a fine vita, alle appropriate strutture di raccolta.

L'adeguata raccolta differenziata per l'avvio successivo dell'apparecchio dismesso al riciclaggio, al trattamento e allo smaltimento ambientalmente compatibile, contribuisce ad evitare possibili effetti negativi sull'ambiente e sulla salute e favorisce il riciclo dei materiali di cui è composto il prodotto.

Per informazioni più dettagliate inerenti i sistemi di raccolta disponibili, rivolgersi al servizio locale di smaltimento rifiuti, o al negozio / rivenditore in cui è stato effettuato l'acquisto.

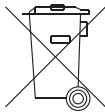

## ENVIRONMENTAL INFORMATION

Waste of electrical and electronic equipment  
Directive **WEEE 2002/96/EC - RoHS 2011/65/EU**  
(for residents in EU Countries only)

This logo set on the product means that the recycling of this apparatus comes within the framework of the directive 2002/96/EC concerning the Waste on electrical and electronic equipment (WEEE).

The presence of dangerous substances in the electrical and electronic equipments can have potential consequences on the environment and human health in the cycle of reprocessing this product.

Therefore, at the end of its lifetime, this product shall not be disposed with other non-recycled waste.

As the end user, your role is of prime importance in the cycles of re-using, recycling, and other forms of valorisation of this electrical and electronic equipment.

Local authorities and resellers have set special procedures for the purpose of collecting and recycling this product.

You have the obligation to use the selective waste collection systems put in place by your local authorities.

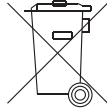

## INFORMATIONEN ZUM UMWELTSCHUTZ

Entsorgung von elektrischen und elektronischen Altgeräten

**WEEE-Richtlinie 2002/96/EG- RoHS 2011/65/EU**

(gilt nur für Bürger von EU-Ländern)

Dieses Symbol auf dem Produkt bedeutet, dass das Recycling dieses Gerätes der Richtlinie 2002/96/EG unterliegt, die den Abfall aus elektrischen und elektronischen Geräten (WEEE) regelt.

Gefährliche Stoffe in elektrischen und elektronischen Geräten können Wiederaufbereitungszyklus dieses Produktes Auswirkungen auf Umwelt und Gesundheit haben.

Aus diesem Grunde darf dieses Produkt am Ende seiner Lebensdauer nicht zusammen mit anderen, nicht rezyklierten Abfällen entsorgt werden.

Ihnen als Endbenutzer kommt eine grundsätzliche Rolle in den Zyklen für die Wiederverwendung, die Aufbereitung und andere Formen der Verwertung elektrischer und elektronischer Geräte zu.

Die örtlichen Behörden und Händler haben spezielle Verfahren zur Sammlung und Rezyklierung dieses Produktes eingerichtet.

Sie sind verpflichtet, die von Ihren örtlichen Behörden eingerichteten Systeme zur getrennten Abfallerfassung zu nutzen.

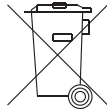

## INFORMATIONS CONCERNANT L'ENVIRONNEMENT

Elimination des déchets d'équipements électriques et électroniques

Directive **DEEE 2002/96/CE - RoHS 2011/65/EU**

(seulement pour les résidents de l'Union Européenne)

Ce logo appliqué sur le produit indique que le recyclage de cet appareil prévoit la conformité à la directive 2002/96/CE concernant l'élimination des déchets d'équipements électriques et électroniques (DEEE).

La présence de substances dangereuses dans les équipements électriques et électroniques peut avoir de potentielles conséquences concernant l'environnement et la santé publique pendant le cycle de retraitement de ce produit.

Par conséquent, à la fin de sa vie, ce produit ne pourra pas être éliminé avec d'autres déchets non recyclés.

En tant qu'utilisateur final, vous avez un rôle de grande importance dans le processus de réutilisation, recyclage et dans d'autres formes de valorisation de cet équipement électrique et électronique.

Les autorités locales et les revendeurs ont défini des procédures spéciales visant la collecte et le recyclage de ce produit.

Vous êtes obligé d'utiliser les systèmes de collecte sélective des déchets mis en place par la collectivité locale.



S U M I K O





S U M I K O