

Klipsch

COURTYARD 4.1

LANDSCAPE SPEAKER SYSTEM



LEGENDARY
AMERICAN
SOUND



SINCE 1946

CONTENTS

CONTENU • CONTENIDO • INHALT • INDICE • CONTEÚDO • 目录 • 内容 • 同梱物 • 구성 품목

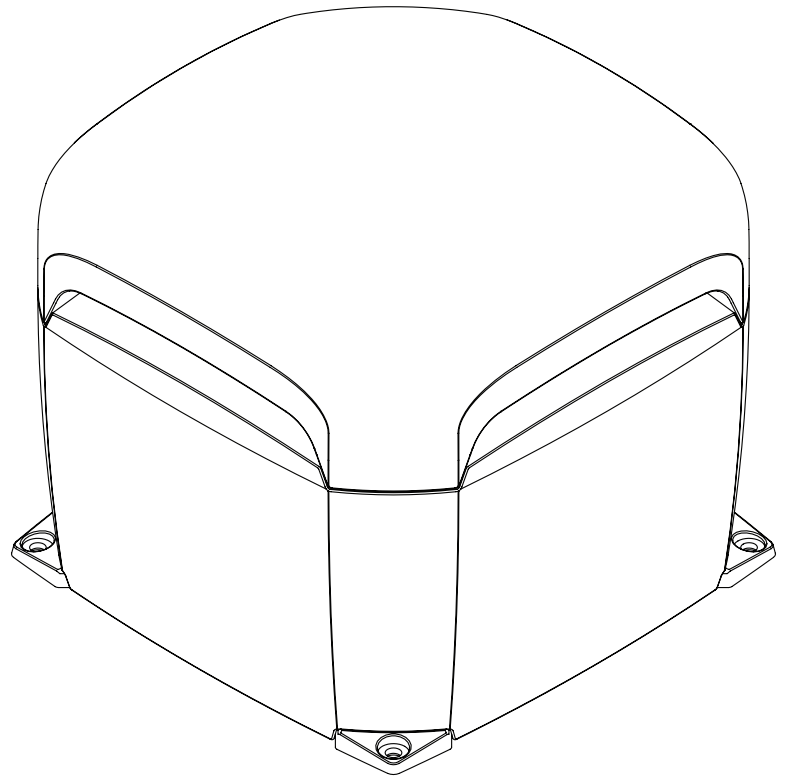
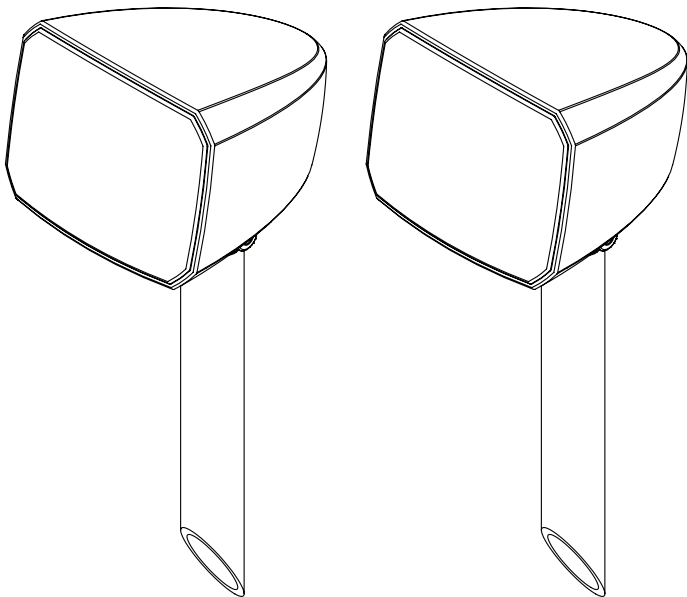
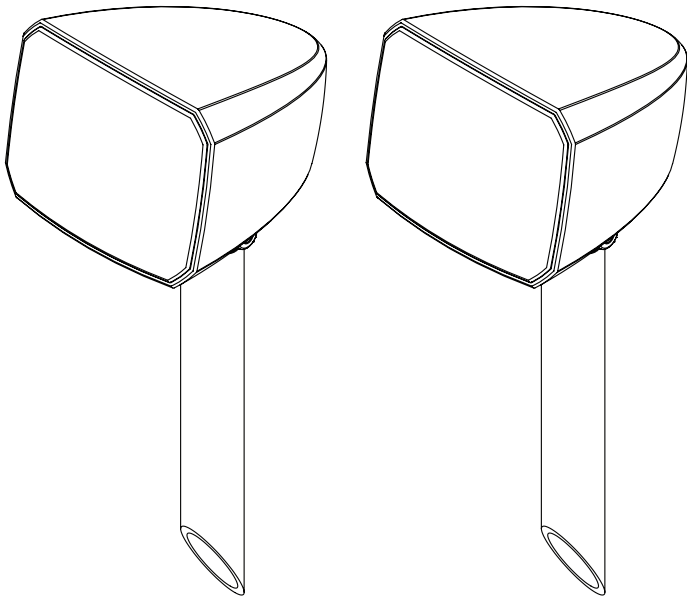

Required Tools (Not Included)

Wire Strippers

Shovel

Rubber Mallet

Burial-Rated Speaker Wire

Outils requis (non inclus)

Pince à dénuder

Pelle

Maillet en caoutchouc

Câble pour haut-parleur adapté à l'enfouissement

Herramientas necesarias (no incluidas)

Pelacables

Pala

Mazo de goma

Cable de altavoz apto para enterrar

Benötigte Werkzeuge (nicht im Lieferumfang enthalten)

Abisolierzange

Schaufel

Gummihammer

Erdverlegbares Lautsprecherkabel

Strumenti necessari (Non inclusi)

Spellafili

Pala

Martello di gomma

Cavo per diffusori adatto per essere interrato

Ferramentas necessárias (não incluídas)

Desencapador de fios

Pá

Martelo de borracha

Cabo para caixa de som próprio para enterramento

所需工具 (未隨附)

剝線鉗

鏟子

橡膠錘

埋地級喇叭線

所需工具 (不包括在內)

剝線鉗

鏟子

橡膠錘

可埋地級別的音箱線纜

必要なツール (別売)

ワイヤーストリッパー

シャベル

ゴム製ハンマー

埋設定格のスピーカーケーブル

필요한 도구(미포함)

케이블 스트리퍼

삽

고무망치

매설용 스피커 케이블

INSTALLATION

INSTALACIÓN • INSTALLAZIONE • INSTALAÇÃO • 安装 • 安裝 • 設置 • 설치

Suggested Speaker Wire

**Câble pour haut-parleur suggéré • Cable de altavoz recomendado • Empfohlenes Lautsprecherkabel
Cavo per diffusori suggerito • Cabo para caixa de som sugerido • 建议使用的音箱线缆 • 建議使用的喇叭線
推奨されるスピーカーケーブル • 권장 스피커 케이블**

Use burial-rated wire when installing your speakers. Use 16 or better gauge wire for up to 100 foot installations, 14 or better gauge wire for 100 to 200 foot installations, and 12 or better gauge wire for 200 to 300 foot installations. Using smaller wire than the recommended can degrade the performance of the speakers over longer distances. Below is an estimated signal loss chart based on distance and gauge of wire used.

Utilisez un câble adapté à l'enfouissement pour installer vos haut-parleurs. Optez pour un câble de calibre 16 ou supérieur pour les installations jusqu'à 30 mètres (100 pieds), un câble de calibre 14 ou supérieur pour les installations de 30 à 60 mètres (de 100 à 200 pieds), et un câble de calibre 12 ou supérieur pour les installations de 60 à 90 mètres (de 200 à 300 mètres). L'utilisation d'un câble plus fin que celui recommandé peut nuire à la performance des haut-parleurs sur de longues distances. Vous trouverez ci-dessous un tableau estimatif de la perte de signal en fonction de la distance et du calibre de câble utilisé.

Instale los altavoces con cable apto para enterrar. Use cable calibre 16 o más grueso para instalaciones de hasta 100 pies de largo, cable calibre 14 o más grueso para instalaciones de 100 a 200 pies de largo y cable calibre 12 o más grueso para instalaciones de 200 a 300 pies de largo. Usar cable menos grueso que el cable recomendado puede degradar el rendimiento de los altavoces sobre longitudes mayores. A continuación se muestra una tabla de pérdida de señal estimada basada en la longitud y el calibre del cable que se use.

Verwenden Sie für die Installation Ihrer Lautsprecher ausschließlich erdverlegbares Kabel. Für Kabellängen bis 30 m verwenden Sie einen Querschnitt von mindestens 1,5 mm² (entspricht AWG 16); für Kabellängen von 30 bis 60 m einen Querschnitt von mindestens 2,5 mm² (entspricht AWG 14) und für Kabellängen von 60 bis 90 m einen Querschnitt von mindestens 4,0 mm² (entspricht AWG 12). Die Verwendung kleinerer Querschnitte als empfohlen kann die Leistung der Lautsprecher über längere Distanzen beeinträchtigen. Nachstehend eine Tabelle mit den geschätzten Signalverlusten basierend auf der Entfernung und dem Querschnitt des verwendeten Kabels.

Per la posa dei diffusori usare un cavo adatto per essere interrato. Usare un cavo di diametro pari ad almeno 1,5 mm² (16 AWG) per installazioni fino a una lunghezza di 30 metri, almeno 2,5 mm² (14 AWG) per installazioni fino a una lunghezza di 30-60 metri e almeno 4,0 mm² (12 AWG) per installazioni fino a una lunghezza di 60-90 metri. L'utilizzo di un cavo di diametro inferiore a quello raccomandato può peggiorare le prestazioni dei diffusori su distanze più lunghe. La tabella riporta l'attenuazione stimata della potenza del segnale in funzione della distanza e del diametro del cavo impiegato.

Utilize cabo próprio para enterramento ao instalar as caixas de som. Use cabos de bitola 16 ou superior para instalações de até 30 metros, cabos de bitola 14 ou superior para instalações de 30 a 60 metros e cabos de bitola 12 ou superior para instalações de 60 a 90 metros. Usar cabos de bitola menor do que a recomendada pode prejudicar o desempenho das caixas de som em distâncias maiores. A tabela abaixo apresenta uma estimativa da perda de sinal com base na distância e na bitola do cabo utilizado.

在安装音箱时，请使用可埋地级别的音箱线缆。在距离不超过 100 英尺的安装中使用 16 号或更粗规格的线缆，在 100 至 200 英尺距离的安装中使用 14 号或更粗规格的线缆，在 200 至 300 英尺距离的安装中使用 12 号或更粗规格的线缆。使用细于建议规格的线缆会在较长距离上降低音箱的性能。下表为根据使用线缆的距离和线径估算的信号损失表。

在安裝喇叭時，請使用可埋地規格的喇叭線。100英尺內的安裝，請使用 16 或更粗的線材；100 至 200 英尺的安裝，請使用 14 或更粗的線材；200 至 300 英尺的安裝，請使用 12 或更粗的線材。若使用比建議規格更細的線材，喇叭在長距離傳輸下可能會出現性能下降的情況。下表為根據線材規格與距離所估算的訊號損耗表。い。100フィート(30.48M)までの設置には16ゲージ以上のケーブルを使用し、100～200フィート(30.48M～60.96M)の設置には14ゲージ以上のケーブルを使用し、200～300フィート(60.96M～91.44M)の設置には12ゲージ以上のケーブルを使用してください。推奨されるものよりも細かいケーブルを使用すると、長距離伝送時のスピーカーの性能が低下する可能性があります。以下は、距離と使用するケーブルのゲージに基づいた信号損失の推定値を示した表です。

스피커를 설치할 때는 매설용 케이블을 사용하세요. 설치 거리가 30미터 이하일 때는 16게이지 이상의 케이블을, 30미터에서 60미터 거리에는 14게이지 이상, 그리고 60미터에서 90미터의 거리에는 12게이지 이상의 케이블을 사용하세요. 권장 사양보다 더 가는 케이블을 사용하면 먼 거리에 설치할 때 스피커의 성능이 저하될 수 있습니다. 다음 표는 거리와 사용된 케이블의 게이지(굵기)에 따른 추정 신호 손실 차트입니다.

Wire Gauge Calibre de câble • Kabel-Querschnitt • Calibro del cavo • Bitola do cabo • 线径 • 線材規格 • 와이저지 • 케이블 게이지 (AWG)	>20% Power Loss Perte de puissance • Leistungsverlust • Attenuazione della potenza Perda de potência superior a • 功率損失 • 功率損耗 • 電力損失 이상 파워 손실
12	~625 feet ~ 190 mètres (625 pieds) ca. 190 m Circa 190 metri ~ 190 metros 約 625 英尺 625 英尺 約625フィート(190.5m) ~190미터
14	~400 Feet ~ 122 mètres (400 pieds) ca. 121 m Circa 121 metri ~ 122 metros 約 400 英尺 400 英尺 約400フィート(121.92m) ~121미터
16	~250 Feet ~ 76 mètres (250 pieds) ca. 76 m Circa 76 metri ~ 76 metros 約 250 英尺 250 英尺 約250フィート(76.2m) ~76미터
18	~200 Feet ~ 60 mètres (200 pieds) ca. 60 m Circa 60 metri ~ 60 metros 約 200 英尺 200 英尺 約200フィート(60.96m) ~60미터

INSTALLATION

INSTALACIÓN • INSTALLAZIONE • INSTALAÇÃO • 安装 • 安裝 • 設置 • 설치

Nominal Impedance Chart

Tableau d'impédance nominale • Tabla de impedancia nominal • Nennimpedanz-Tabelle • Tabella dell'impedenza nominale
Tabela de impedância nominal • 标称阻抗表 • 額定阻抗表 • 公称インピーダンスの表 • 공칭 임피던스 차트

The chart below shows the nominal impedance for installations using a standard multichannel or 2-channel amplifier.

Le tableau ci-dessous indique l'impédance nominale pour les installations utilisant un amplificateur multicanal ou à deux canaux standard.

La tabla siguiente muestra la impedancia nominal en instalaciones con amplificador estándar de dos o varios canales.

Die folgende Tabelle zeigt die Nennimpedanz bei Verwendung eines Standard-Mehrkanal- oder 2-Kanal-Verstärkers:

La seguente tabella riporta i valori dell'impedenza nominale in funzione della configurazione satelliti + subwoofer per le installazioni in cui si usa un amplificatore a 2 canali o multicanale standard.

A tabela abaixo mostra a impedância nominal para instalações que utilizam um amplificador multicanal ou um amplificador de 2 canais padrão.

下表显示在使用标准多声道或 2 通道功放进行安装时的标称阻抗。

下表顯示使用標準多聲道或雙聲道擴音機進行安裝時的額定阻抗。

以下の表は、標準的なマルチチャンネルまたは2チャンネルアンプを使用した設置における公称インピーダンスを示しています。

아래 차트는 표준 멀티채널 또는 2채널 앰프를 사용하는 설치에서의 공칭 임피던스를 보여줍니다.

4.1	8 ohm ohmios 欧姆 歐姆 オーム 음
6.1	6 ohm ohmios 欧姆 歐姆 オーム 음
8.1	4 ohm ohmios 欧姆 歐姆 オーム 음
8.2	3.5 ohm ohmios 欧姆 歐姆 オーム 음

INSTALLATION

INSTALACIÓN • INSTALLAZIONE • INSTALAÇÃO • 安装 • 安裝 • 設置 • 설치

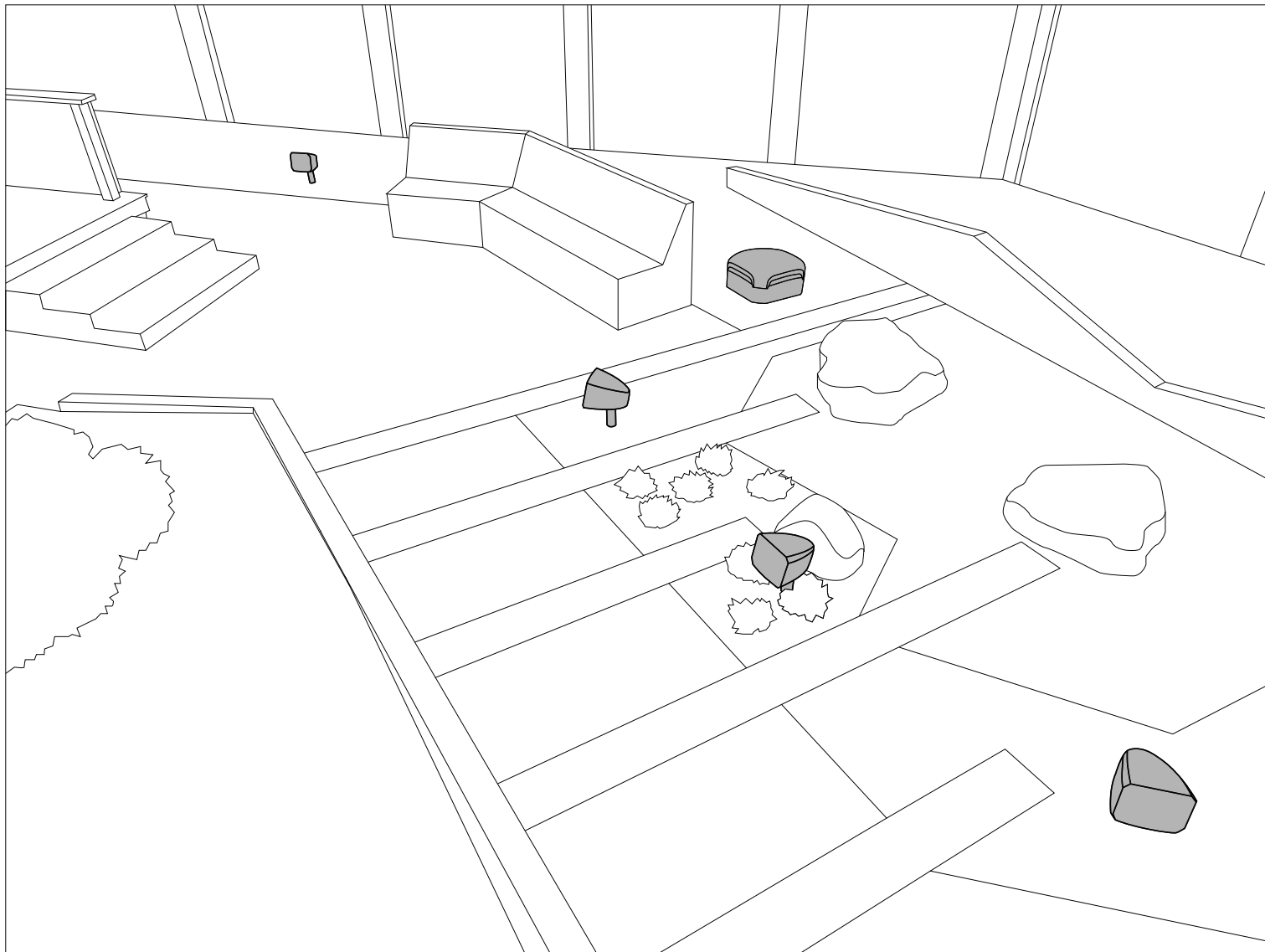

Satellite Speakers

1. Place the satellites and subwoofer in their approximate final locations, with satellites being about 8 to 10 feet apart from each other.
2. Dig a 5" trench to run the speaker wires in. Be sure to check local codes for trenching limitations.
3. Run your speaker wire through the trench from the amp to the first speaker location.

Haut-parleurs secondaires

1. Placez les haut-parleurs secondaires et le caisson d'extrêmes graves près de leur emplacement final, en veillant à ce que les haut-parleurs secondaires soient à environ 2,5 ou 3 mètres de distance les uns des autres.
2. Creusez une tranchée d'environ 12,7 centimètres pour y placer le câble. N'oubliez pas de vérifier les limites relatives aux tranchées qui pourraient être imposées par les codes locaux.
3. Faites passer le câble dans la tranchée entre l'amplificateur et l'emplacement du premier haut-parleur.

Altavoces satélite

1. Sitúe los satélites y el subwoofer en sus posiciones finales aproximadas. Los satélites deben situarse con 8 a 10 pies de distancia entre sí.
2. Cave una zanja de 5 plg. de profundidad para tender los cables de los altavoces. Consulte las normas locales para ver cuáles son las restricciones relativas a la excavación de zanjas.
3. Tienda el cable de altavoz en la zanja desde el amplificador hasta la posición del primer altavoz.

Satellitenlautsprecher

1. Platzieren Sie die Satellitenlautsprecher und den Subwoofer an ihren vorgesehenen Standorten, wobei die Satellitenlautsprecher etwa 2,5 bis 3 m voneinander entfernt sein sollten.
2. Graben Sie einen Kabelgraben mit einer Tiefe von 13 cm, um die Lautsprecherkabel zu verlegen. Beachten Sie dabei die örtlichen Vorschriften.
3. Verlegen Sie das Lautsprecherkabel vom Verstärker bis zum ersten Lautsprecherstandort durch den Graben.

Satelliti

1. Collocare i satelliti e il subwoofer approssimativamente nei punti di installazione finale, posizionando i satelliti a circa 2,4-3,0 metri di distanza l'uno dall'altro.
2. Scavare una fossa da circa 12,7 cm di profondità per la posa dei cavi. Consultare le norme locali per eventuali limitazioni sulle dimensioni di uno scavo.
3. Disporre il cavo lungo la fossa dall'amplificatore al primo diffusore.

Caixas de som satélite

1. Coloque as caixas de som satélite e o subwoofer em suas posições finais aproximadas, com as satélites a uma distância de 2,4 a 3 metros entre si.
2. Cave uma vala de 12,7 cm para passar os cabos das caixas de som. Certifique-se de verificar as normas locais quanto às limitações para escavação de valas.
3. Passe o cabo para caixa de som pela vala, do amplificador até o local da primeira caixa de som.

卫星音箱

1. 将卫星音箱和低音炮放置在大致的最终位置，卫星音箱之间保持约 8 至 10 英尺的间距。
2. 挖一条约 5 英寸深的沟槽用于铺设音箱线缆。请务必查阅当地规范中的开挖限制要求。
3. 3. 挖一条约 5 英寸深的沟槽用于铺设音箱线缆。请务必查阅当地规范中的开挖限制要求。

衛星喇叭

1. 將衛星喇叭與超低音喇叭放置於大致的最終位置，衛星喇叭彼此之間約保持 8 至 10 英尺的距離。
2. 挖一條 5 吋深的溝渠以鋪設喇叭線。請務必遵守本地法規對挖溝的限制。
3. 將喇叭線從擴音機沿溝渠連接到第一個喇叭的位置。

サテライトスピーカー

1. サテライトスピーカーとサブウーファーをそれぞれおおよその最終設置場所に配置します。サテライトスピーカー同士の間隔は約8～10フィート(約2.4～3m)になるようにしてください。
2. スピーカーケーブルを通すために、深さ5インチ(12.7cm)の溝を掘ってください。溝掘りに関する地域の規制を必ず確認してください。
3. アンプから最初のスピーカー設置場所まで、スピーカーケーブルが溝を通るようにしてください。

위성 스피커

1. 위성 스피커와 서브우퍼를 대략적인 최종 위치에 놓으세요. 위성 스피커 간 간격은 약 2.5 ~ 3미터를 유지하세요.
2. 스피커 케이블을 매설하기 위해 약 13센티미터 깊이로 도랑을 파세요. 도랑 깊이 제한은 지역 규정을 확인하세요.
3. 스피커 케이블을 앰프에서 첫 번째 스피커까지 도랑을 통해 연결하세요.

INSTALLATION

INSTALACIÓN • INSTALLAZIONE • INSTALAÇÃO • 安装 • 安裝 • 設置 • 설치

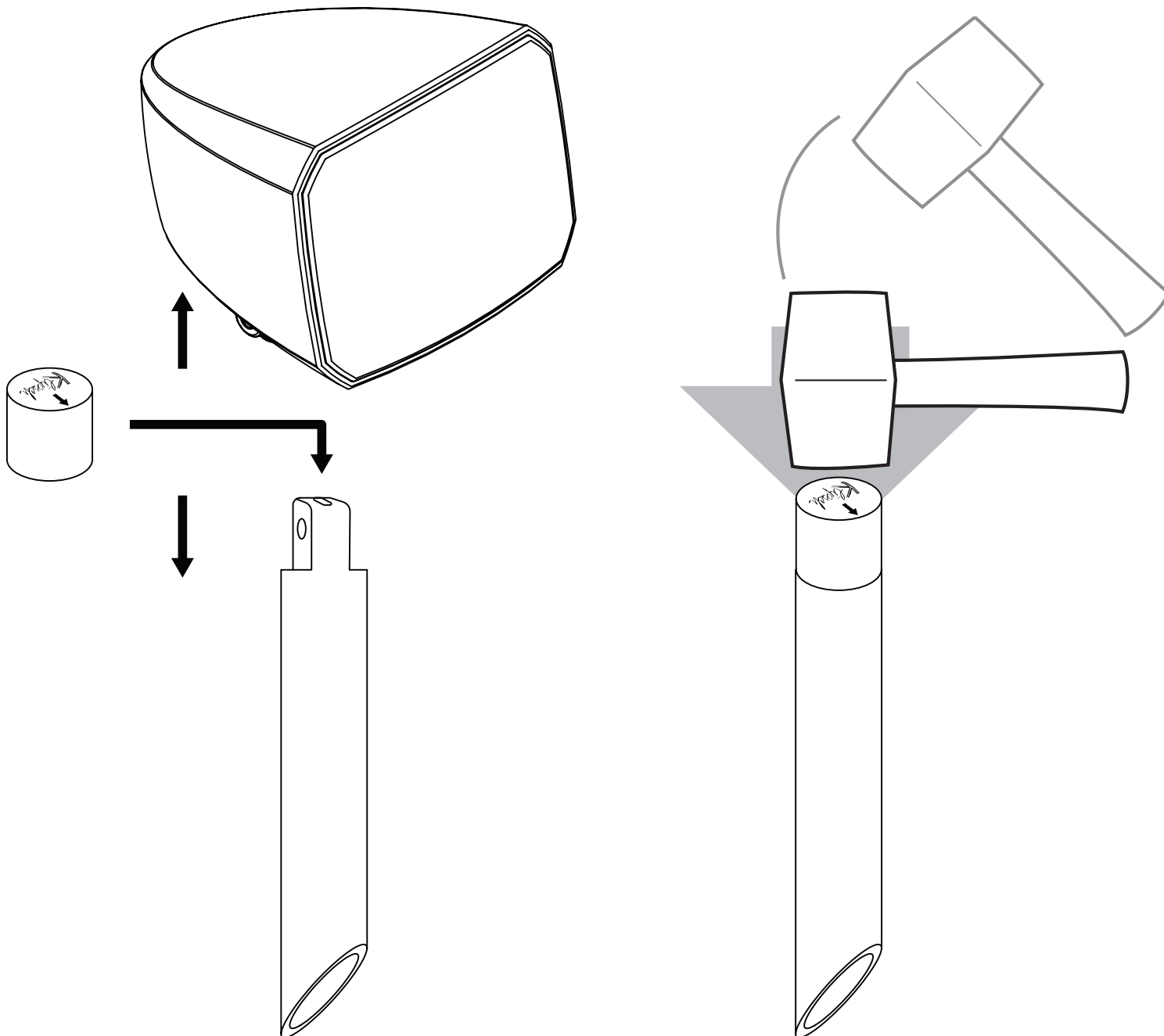

Satellite Speakers

Remove the speaker head from the stake, and place the included hammer cap onto the stake with the arrow facing the direction the speaker will be facing. Use the rubber mallet to drive the stake into the ground, leaving enough room to thread the wires from the speaker head through the hole in the stake.

Haut-parleurs secondaires

Retirez la tête du haut-parleur du piquet et placez le capuchon d'installation inclus sur le piquet, la flèche indiquant l'orientation du haut-parleur. Utilisez le maillet en caoutchouc pour enfoncer le piquet dans le sol, en laissant suffisamment d'espace pour glisser le câble de la tête du haut-parleur à travers le trou du piquet.

Altavoces satélite

Separe el altavoz de la estaca. Póngale a la estaca la tapa de martillado que trae; la flecha debe apuntar en la dirección en la que estará orientado el altavoz. Con el mazo de goma, clave la estaca en el suelo, dejando suficiente espacio para pasar los cables del altavoz por el orificio de la estaca.

Satellitenlautsprecher

Entfernen Sie den Lautsprecherkopf vom Erdspieß und setzen Sie die mitgelieferte Schlagkappe auf den Spieß (Pfeil zeigt in Richtung der Lautsprecherfront). Schlagen Sie den Spieß mit dem Gummihammer in den Boden und lassen Sie dabei ausreichend Platz, um die Kabel durch die Öffnung im Spieß zu führen.

Satelliti

Rimuovere la testa del diffusore dal picchetto e inserire l'apposito tappo sul picchetto stesso con la freccia rivolta nella stessa direzione in cui si orienterà il diffusore. Usare il mazzuolo in gomma per piantare il picchetto, lasciando spazio a sufficienza per introdurre il cavo dalla testa del diffusore attraverso il foro nel picchetto.

Caixas de som satélite

Retire a parte superior da caixa de som da estaca e coloque a tampa para martelo incluída na estaca com a seta apontando para a direção para a qual a caixa de som ficará virada. Use o martelo de borracha para cravar a estaca no chão, deixando espaço suficiente para passar os cabos da caixa de som pelo orifício na estaca.

卫星音箱

将音箱头从桩上取下，并将随附的捶打保护帽套在桩上，箭头朝向音箱所要朝向的方向。使用橡胶锤将桩打入地面，同时留出足够的空间，以便将音箱头的线缆穿过桩上的孔。

衛星喇叭

將喇叭頭從地樁上取下，並將隨附的鎚頭帽套在地樁上，箭頭朝向喇叭將麵向的方向。用橡膠錘將地樁打入土中，留出足夠空間，以便將喇叭頭的電線穿過地樁上的孔。

サテライトスピーカー

スピーカーヘッドを杭から取り外し、付属のハンマーキャップを、矢印がスピーカーの向きと同じ方向を向くように杭に取り付けます。ゴム製ハンマーを使って杭を地面に打ち込み、スピーカーヘッドから伸びるケーブルが杭の穴を通るのに十分なスペースを確保します。

위성 스피커

말뚝에서 스피커 헤드를 분리한 다음, 스피커가 향하게 될 방향에 맞춰 제공된 해머 캡의 화살표를 정렬한 후 말뚝에 끼우세요. 고무 망치로 말뚝을 땅에 단단히 박으세요. 이 때 스피커 헤드의 케이블이 말뚝의 구멍을 통과할 수 있도록 충분한 공간을 남겨 두세요.

INSTALLATION

INSTALACIÓN • INSTALLAZIONE • INSTALAÇÃO • 安装 • 安裝 • 設置 • 설치

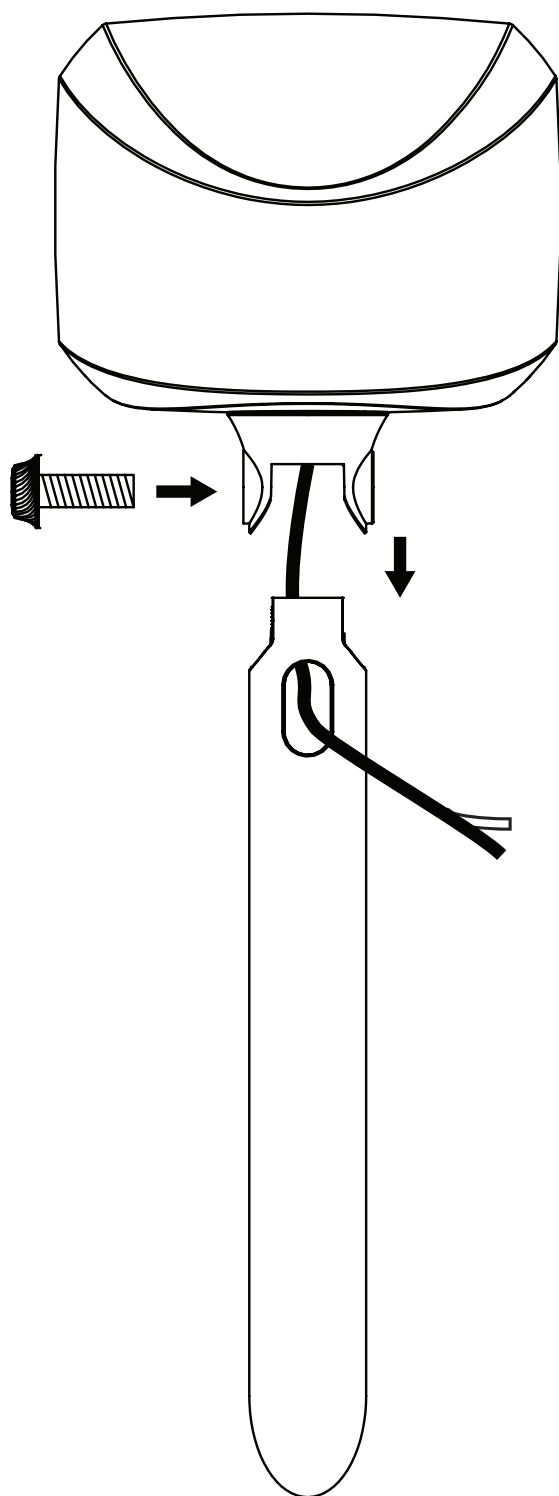

Satellite Speakers

Feed the wire through the top of the stake and out through the hole in the back of the stake. Then reattach the speaker head to the stake using the bolt and allen wrench.

Haut-parleurs secondaires

Glissez le câble dans le haut du piquet et sortez-le par le trou situé à l'arrière du piquet. Remplacez ensuite la tête du haut-parleur au piquet et fixez-la à l'aide du boulon et d'une clé hexagonale.

Altavoces satélite

Pase el cable por la parte superior de la estaca y luego por el agujero de la parte posterior de la estaca. A continuación, vuelva a fijar el altavoz en la estaca con el perno y la llave Allen.

Satellitenlautsprecher

Führen Sie das Kabel von oben durch den Spieß und durch das Loch auf der Rückseite wieder heraus. Befestigen Sie den Lautsprecherkopf mit der Schraube und dem Inbusschlüssel wieder am Spieß.

Satelliti

Introdurre il cavo attraverso il foro presente sulla parte superiore del picchetto, facendolo uscire verso la parte posteriore del picchetto stesso. Poi fissare la testa del diffusore al picchetto usando il bullone e una chiave esagonale.

Caixas de som satélite

Passe o cabo pela parte superior da estaca e para fora pelo orifício na parte de trás da estaca.
Em seguida, fixe novamente a parte superior da caixa de som à estaca usando o parafuso e a chave Allen.

卫星音箱

将线缆穿入桩顶部，再从桩背面的孔穿出。

然后使用螺栓和内六角扳手将音箱头重新固定到桩上。

衛星喇叭

將電線從地樁頂端穿入，從地樁後方的孔拉出。

然後使用螺栓與內六角扳手將喇叭頭重新固定在地樁上。

위성 스피커

케이블을 말뚝 상단의 구멍으로 넣어서 말뚝 뒷면의 구멍으로 빼내세요. 그런 다음, 볼트와 육각 렌치를 사용해 스피커 헤드를 말뚝에 다시 장착하세요.

サテライトスピーカー

ケーブルを杭の上部から通し、杭の背面にある穴から引き出します。次に、ボルトと六角レンチを使ってスピーカーヘッドを杭に再び取り付けます。

INSTALLATION

INSTALACIÓN • INSTALLAZIONE • INSTALAÇÃO • 安装 • 安裝 • 設置 • 설치

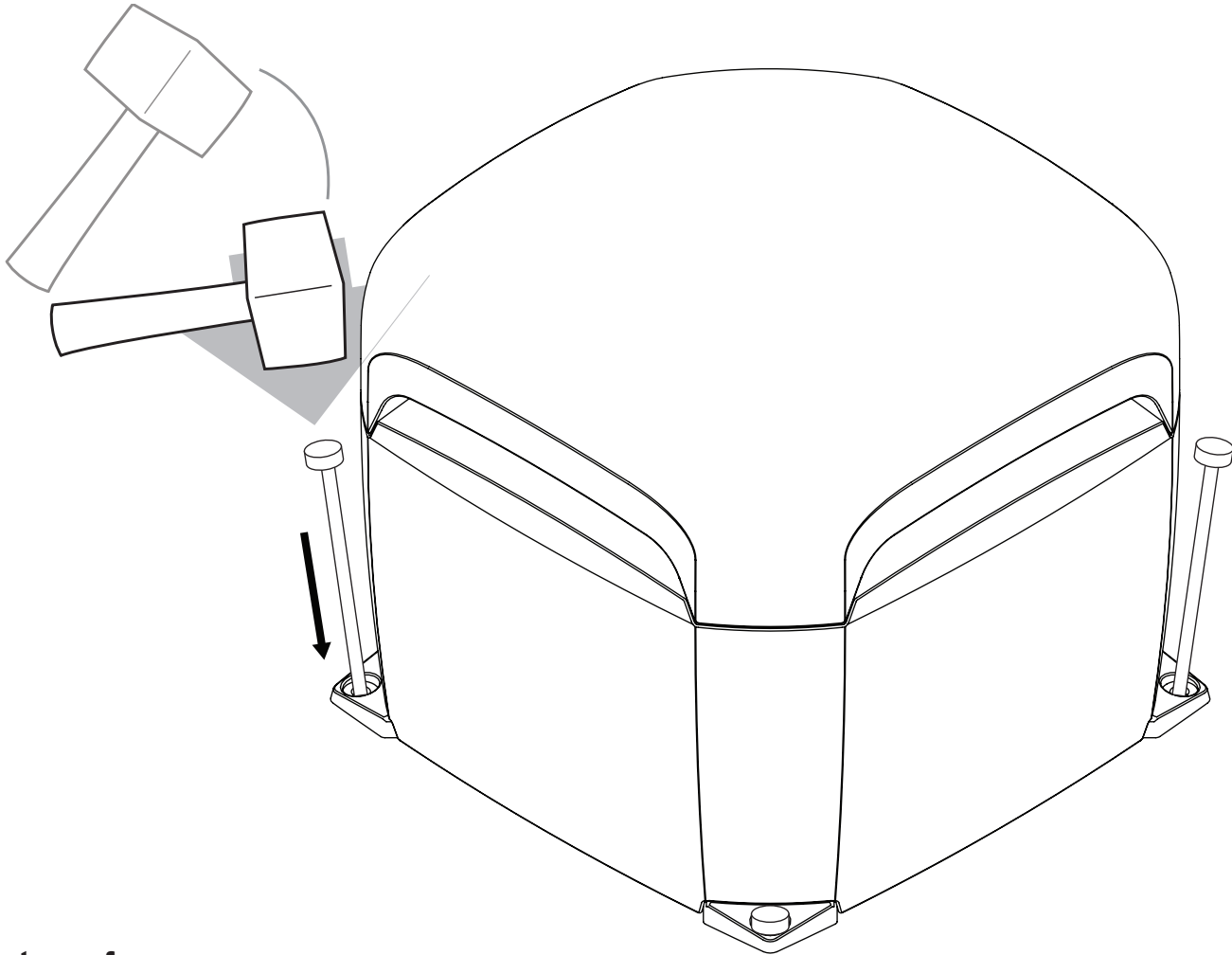

Subwoofer

Caisson d'extrêmes graves • 低音炮 • 超低音喇叭 • サブウーファー • 서브우퍼

After digging a hole that the subwoofer can be placed approximately halfway into or placing the subwoofer on the ground, use the included tent stakes and a rubber mallet to secure the subwoofer to the ground. This step is not required if just placing on concrete or a wooden deck.

Après avoir creusé un trou dans lequel le caisson d'extrêmes graves peut être placé de façon à être à demi enfoui ou après l'avoir posé sur le sol, utilisez les piquets de tente fournis et un maillet en caoutchouc pour fixer le caisson d'extrêmes graves au sol. Cette étape n'est pas nécessaire si vous le déposez simplement sur du béton ou une terrasse en bois.

Después de colocar el subwoofer sobre el suelo o en un hoyo en el que el subwoofer quepa hasta aproximadamente la mitad de su altura, fije el subwoofer al suelo con las estacas para tienda de campaña incluidas y un mazo de goma. Este paso no es necesario si el subwoofer se coloca sobre concreto o una terraza de madera.

Graben Sie ein Loch, in das der Subwoofer etwa zur Hälfte eingelassen werden kann, oder stellen Sie ihn direkt auf den Boden. Befestigen Sie den Subwoofer mit den mitgelieferten Zeltheringen und einem Gummihammer am Boden. Dieser Schritt entfällt, wenn der Subwoofer auf Beton oder einem Holzdeck aufgestellt wird.

Una volta scavato un foro in cui si possa collocare il subwoofer per circa la metà della sua altezza oppure dopo aver collocato il subwoofer sul terreno, usare i picchetti da tenda in dotazione e un mazzuolo in gomma per fissarlo al suolo. Questo passaggio non è necessario se si intende collocarlo su una pavimentazione in calcestruzzo o in legno.

Após cavar um buraco onde o subwoofer possa ser colocado aproximadamente até a metade, ou após posicionar o subwoofer no chão, utilize as estacas de barraca inclusas e um martelo de borracha para fixá-lo ao solo. Esta etapa não é necessária se a instalação for feita diretamente sobre concreto ou um deck de madeira

挖好一个可将低音炮大约埋入一半的坑，或将低音炮直接放置在地面上。然后使用随附的帐篷桩和橡胶锤将低音炮牢固地固定在地面上。如果只是放置在混凝土或木制平台上，则不需要此步骤。

挖好一个足够深的坑，使超低音喇叭可以放入坑的一半左右，或直接将超低音喇叭放在地上。使用随附的帐篷钉与橡胶锤将超低音喇叭固定在地面上。如果隻是放置在混凝土或木質平地上，此步驟可省略

サブウーファーが半分ほど埋まるくらいの穴を掘るかサブウーファーを地面に置いた後、付属のテント用ペグとゴム製ハンマーを使ってサブウーファーを地面に固定します。コンクリートや木製のデッキの上に設置する場合は、この手順は不要です。

서브우퍼가 절반 정도 들어갈 수 있는 구멍을 파서 넣거나, 지면 위에 놓은 후, 제공된 고정용 말뚝과 고무 망치를 사용해 서브우퍼를 지면에 고정하세요. 서브우퍼를 콘크리트나 목재 데크 위에 설치하는 경우에는 이 단계가 필요하지 않습니다.

CONNECTIONS

RACCORDS • CONEXIONES • ANSCHLÜSSE • CONNESSIONI • CONEXÕES • 连接 • 連接 • 接続 • 연결

FRENCH • SPANISH • GERMAN • ITALIAN • PORTUGUESE • SIMPLE CHINESE • TRAD CHINESE • JAPANESE • KOREAN

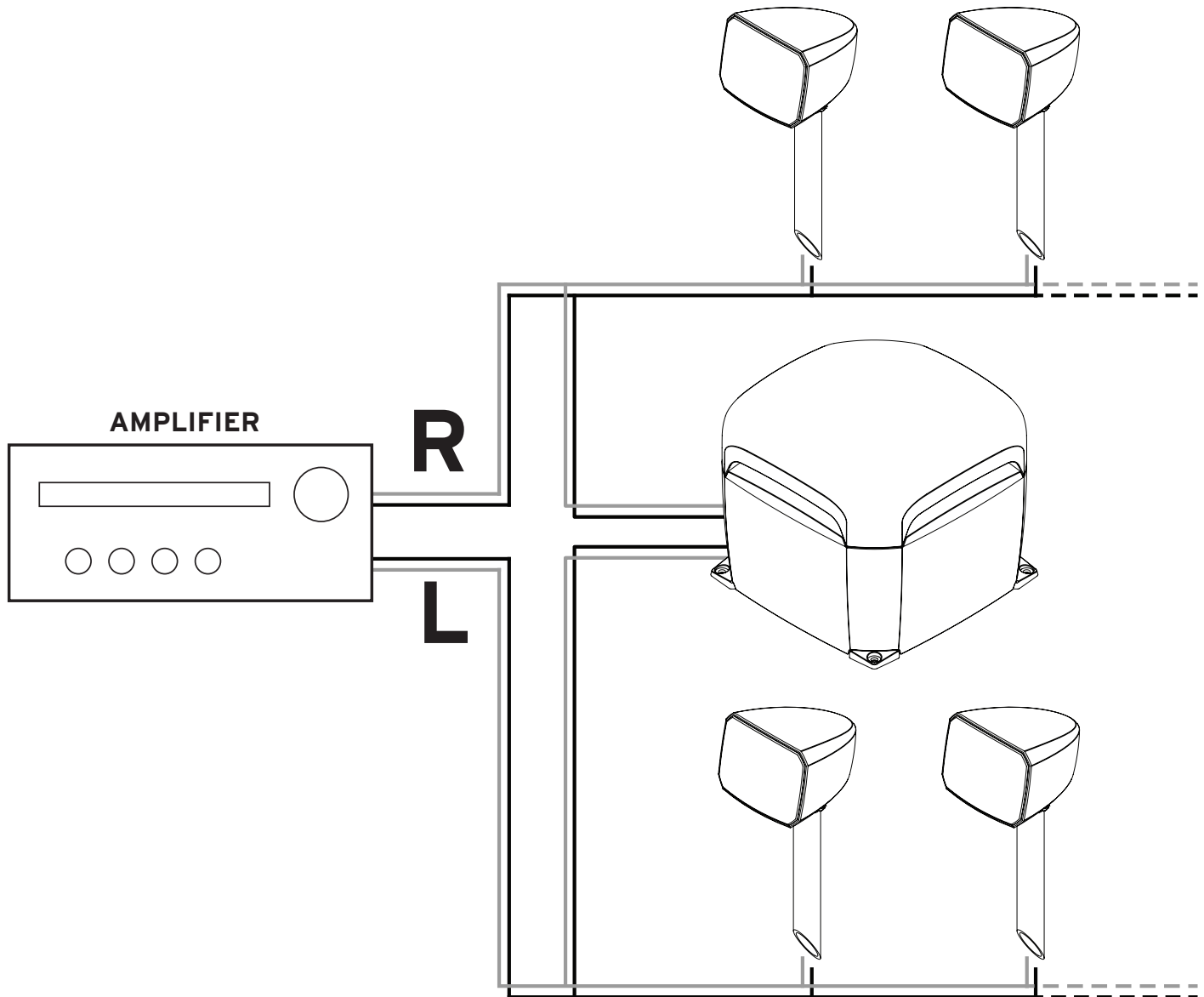

Wiring

Power off your amplifier before making any wired connections. The subwoofer can be placed at any point in the daisy-chain, with the middle being recommended on standard placements for balance. The system can be expanded with up to four additional satellites (sold separately.)

Câblage

Éteignez votre amplificateur avant d'effectuer tout raccord. Le caisson d'extrêmes graves peut être placé à n'importe quel point de la chaîne en guirlande, mais il est recommandé de le placer au milieu pour obtenir un équilibre optimal. Le système peut être complété par quatre haut-parleurs secondaires supplémentaires (vendus séparément).

Cableado

Apague el amplificador antes de conectar los cables. El subwoofer se puede colocar en cualquier punto de la conexión en cadena, aunque se recomienda colocarlo al centro en las configuraciones estándar para lograr un buen balance. El sistema se puede ampliar con hasta cuatro satélites adicionales (vendidos por separado).

Verkabelung

Schalten Sie den Verstärker vor dem Anschließen aus. Der Subwoofer kann an beliebiger Stelle in der Reihenschaltung platziert werden, wobei für eine ausgewogene Klangverteilung eine Position in der Mitte empfohlen wird. Das System kann mit bis zu vier zusätzlichen Satelliten (separat erhältlich) erweitert werden.

Cablaggio

Spegnere l'amplificatore prima di eseguire qualsiasi cablaggio. Il subwoofer può essere collegato in qualsiasi punto di un circuito con collegamento in serie - si raccomanda di scegliere il punto centrale di una tipica configurazione ai fini del bilanciamento. L'impianto può essere ampliato aggiungendo un massimo di quattro satelliti (venduti separatamente).

Cabeamento

Desligue o amplificador antes de fazer qualquer conexão com cabos. O subwoofer pode ser colocado em qualquer ponto da cadeia de cabos, sendo o ponto central recomendado em instalações padrão para melhor equilíbrio. O sistema pode ser expandido com até quatro caixas de som satélite adicionais (vendidas separadamente).

接线

在进行任何有线连接之前，请先关闭功放电源。低音泡可以放置在菊花链路中的任意位置，低音炮中心建议位于标准位置以获得平衡。本系统最多可以扩展额外增加四个卫星音箱（单独销售）。

接線

在進行任何有線連接前，請先將擴音機關閉。

超低音喇叭可以放置在串聯系統中的任意位置，但標準安裝時建議放在中間以保持平衡。

此系統可擴充至最多四個額外的衛星喇叭（需另行購買）。

配線

ケーブル接続を行う前に、必ずアンプの電源を切ります。サブウーファーはデ이지チェーン接続のどの位置にも設置できますが、バランスを考慮すると中央に配置することが推奨されます。システムには最大4台のサテライトスピーカー（別売）を追加接続して拡張できます。

배선

케이블을 연결하기 전에 앰프의 전원을 끄세요. 서브우퍼는 데이지 체인 방식에서 어느 위치에도 설치할 수 있지만, 일반적인 설치에서는 균형을 위해 중앙에 배치하는 것이 좋습니다. 이 시스템에서는 최대 4개의 추가 위성 스피커(별도 판매)를 연결할 수 있습니다.

CONNECTIONS

RACCORDS • CONEXIONES • ANSCHLÜSSE • CONNESSIONI • CONEXÕES • 连接 • 連接 • 接続 • 연결

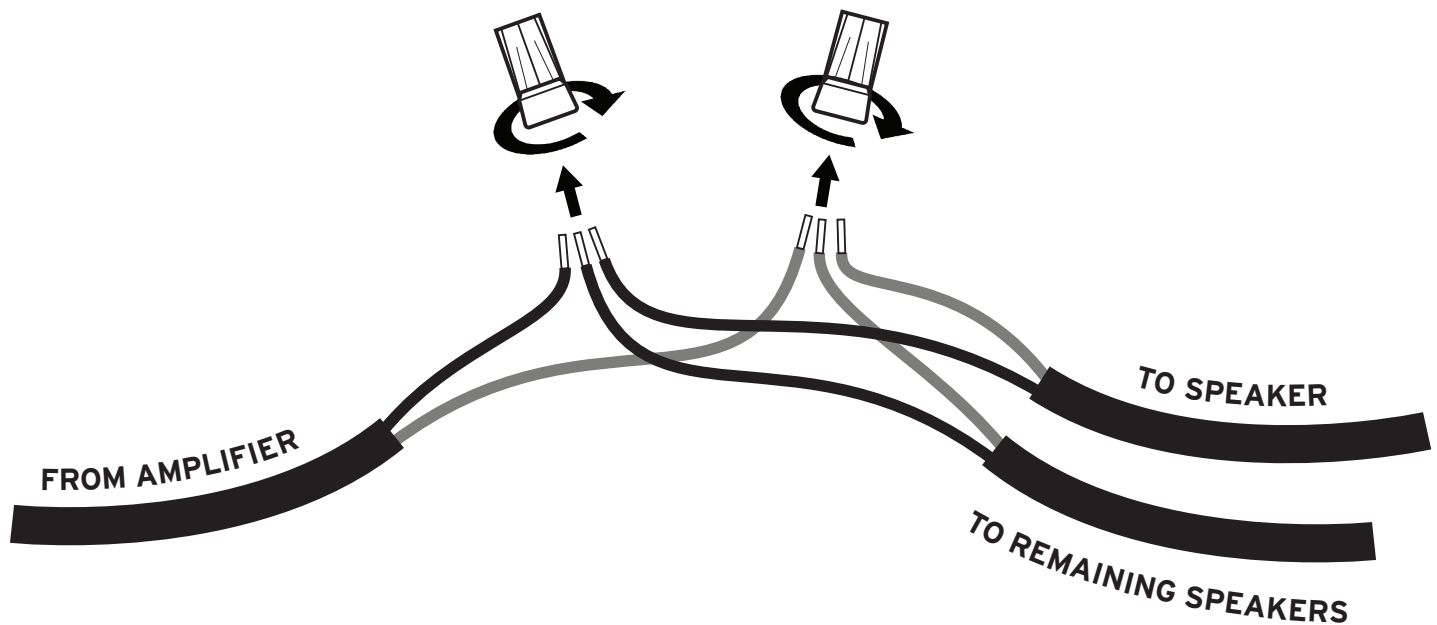

Wiring

1. Bundle the three LEFT channel positive (+) wires together and secure them using the included silicon wire nuts.
2. Repeat step 1 for all Left channel negative (-) wires.
3. Run the wires to the next satellite and connect the RIGHT positive (+) and negative (-) wires.
4. Repeat connecting each speaker, alternating LEFT then RIGHT, until you reach the subwoofer.
5. Connect the LEFT positive (+) and negative (-) channels from the subwoofer to the chain, and also the RIGHT positive (+) and negative (-) channels from the subwoofer to the chain.
6. Continue the chain connecting the rest of the speakers and connect the wires to the amplifier.
7. When everything is wired, turn on your amplifier and test that all speakers are functioning correctly.
8. Bury/fill in the wire trenches and the space around the subwoofer if required.

Câblage

1. Regroupez les trois fils positifs (+) du canal GAUCHE et attachez-les à l'aide des capuchons en silicone fournis.
2. Répétez l'étape 1 pour tous les fils négatifs (-) du canal Gauche.
3. Faites passer les fils jusqu'au haut-parleur secondaire suivant et connectez les fils positif (+) et négatif (-) de la DROITE.
4. Répétez l'opération en connectant chaque haut-parleur, en alternant la GAUCHE puis la DROITE, jusqu'à ce que vous atteigniez le caisson d'extrêmes graves.
5. Connectez les canaux positif (+) et négatif (-) de la GAUCHE du caisson d'extrêmes graves à la chaîne, ainsi que les canaux positif (+) et négatif (-) de la DROITE du caisson d'extrêmes graves à la chaîne.
6. Continuez la chaîne en connectant le reste des haut-parleurs et raccordez les câbles à l'amplificateur.
7. Une fois que tous les points sont raccordés, allumez votre amplificateur et vérifiez que tous les haut-parleurs fonctionnent correctement.
8. Enterrez/remblayez les tranchées et l'espace autour du caisson si nécessaire.

Cableado

1. Agrupe los tres cables positivos (+) del canal IZQUIERDO y fíjelos con las tuercas de silicona incluidas.
2. Repita el paso 1 con los cables negativos (-) del canal IZQUIERDO.
3. Tienda los cables hasta el siguiente satélite y conecte los cables positivos (+) y negativos (-) DERECHOS.
4. Repita la conexión de cada altavoz, alternando IZQUIERDO y DERECHO, hasta llegar al subwoofer.
5. Conecte los canales positivo (+) y negativo (-) IZQUIERDOS del subwoofer a la cadena, y también los canales positivo (+) y negativo (-) DERECHOS del subwoofer a la cadena.
6. Continúe la cadena conectando el resto de los altavoces y conecte los cables al amplificador.
7. Cuando todo esté cableado, encienda el amplificador y compruebe que todos los altavoces funcionan correctamente.
8. Rellene con tierra las zanjas de los cables y el espacio alrededor del subwoofer si está semienterrado.

Verkabelung

1. Fassen Sie die drei LINKS-Kanal-Plusleitungen (+) zusammen und sichern Sie diese mit den mitgelieferten Silikon-Kabelverbindern.
2. Wiederholen Sie Schritt 1 für alle LINKS-Kanal-Minusleitungen (-).
3. Führen Sie die Kabel zum nächsten Satelliten und verbinden Sie die RECHTS-Kanal-Plus (+) und Minus (-) Leitungen.
4. Wiederholen Sie die Verbindung für jeden Lautsprecher, abwechselnd LINKS und RECHTS, bis Sie den Subwoofer erreichen.
5. Verbinden Sie die LINKS-Kanal (+/-) Leitungen des Subwoofers mit der Reihenschaltung. Wiederholen Sie diesen Schritt mit den RECHTS-Kanal (+/-) Leitungen.
6. Führen Sie die Reihenschaltung weiter zu den restlichen Lautsprechern und schließen Sie die Kabel am Verstärker an.
7. Wenn alles verkabelt ist, schalten Sie den Verstärker ein und prüfen Sie die Funktion aller Lautsprecher.
8. Füllen Sie die Kabelgräben und gegebenenfalls den Bereich um den Subwoofer wieder auf.

Cablaggio

1. Raggruppare i tre cavi positivi (+) del canale SINISTRO e assicurarli mediante i morsetti isolanti in silicone in dotazione.
2. Ripetere il passaggio 1 per tutti cavi negativi (-) del canale sinistro.
3. Eseguire la posa dei cavi fino al satellite successivo e collegare i cavi positivo (+) e negativo (-) DESTRO.
4. Ripetere collegando ciascun diffusore, alternando SINISTRO e DESTRO, finché non si raggiunge il subwoofer.
5. Collegare sia i canali positivo (+) e negativo (-) SINISTRO sia quelli positivo (+) e negativo (-) DESTRO dal subwoofer al circuito in serie.
6. Continuare a creare il circuito in serie collegando i rimanenti diffusori e collegare i cavi all'amplificatore.
7. Una volta completato il cablaggio, accendere l'amplificatore e verificare che tutti i diffusori funzionino correttamente.
8. Riempire di terra le fosse con i cavi e lo spazio intorno al subwoofer se necessario.

Cabeamento

1. Junte os três cabos positivos (+) do canal ESQUERDO e prenda-os usando os conectores de silicone incluídos.
2. Repita a etapa 1 para todos os cabos negativos (-) do canal ESQUERDO.
3. Passe os cabos até a próxima caixa de som satélite e conecte os cabos positivo (+) e negativo (-) do canal DIREITO.
4. Repita o processo de conexão para cada caixa de som, alternando entre os canais ESQUERDO e DIREITO, até chegar ao subwoofer.
5. Conecte os canais positivo (+) e negativo (-) do canal ESQUERDO do subwoofer à cadeia de áudio, e também os canais positivo (+) e negativo (-) do canal DIREITO do subwoofer à cadeia de áudio.
6. Continue a ligação em cadeia, conectando as caixas de som restantes, e conecte os cabos ao amplificador.
7. Com tudo conectado, ligue o amplificador e teste se todas as caixas de som estão funcionando corretamente.
8. 8. Enterre/cubra as valas dos cabos e o espaço ao redor do subwoofer, se necessário.

接线

1. 将三个左声道正极 (+) 线缆捆在一起，并使用随附的硅胶线缆帽固定。
2. 对所有左声道负极 (-) 线缆重复步骤 1 的操作。
3. 将线缆接至下一个卫星音箱，并连接右声道正极 (+) 和负极 (-) 线缆。
4. 依次连接每个音箱，在左声道和右声道之间交替连接，直至连接到低音泡。
5. 将来自低音泡的左声道正极 (+) 和负极 (-) 连接到链路中，并将来自低音泡的右声道正极 (+) 和负极 (-) 也连接到链路中。
6. 继续沿链路连接其余音箱，并将线缆连接到功放。
7. 当所有接线完成后，打开功放电源并测试所有音箱是否正常工作。
8. 如有需要，将线缆沟槽以及低音泡周围的空间回填/掩埋。

CONNECTIONS (CONTINUED)

RACCORDS • CONEXIONES • ANSCHLÜSSE • CONNESSIONI • CONEXÕES • 连接 • 連接 • 接続 • 연결

FRENCH • SPANISH • GERMAN • ITALIAN • PORTUGUESE • SIMPLE CHINESE • TRAD CHINESE • JAPANESE • KOREAN

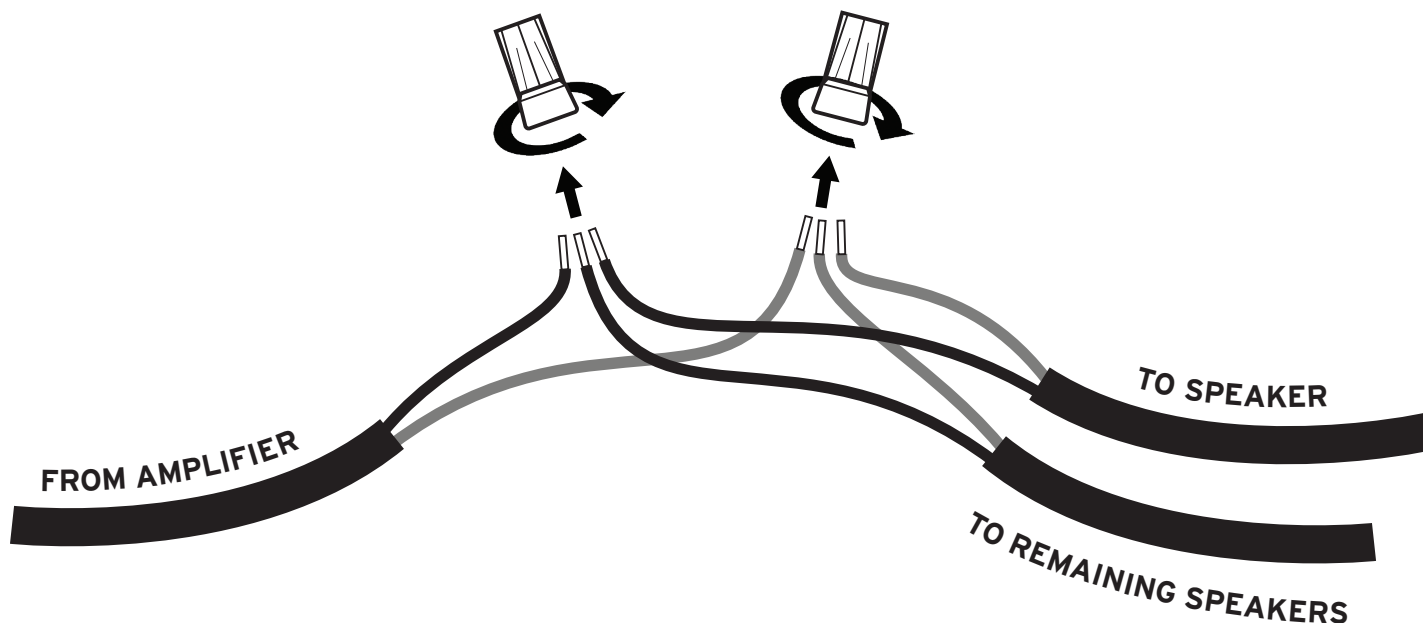

接線

1. 將三條左聲道正極 (+) 線束在一起，並使用隨附的矽膠線帽固定。
2. 所有左聲道負極 (-) 線重複步驟 1。
3. 將電線連接到下一個衛星，連接右聲道正極 (+) 與負極 (-) 線。
4. 重複連接每個喇叭，交替連接左聲道和右聲道，直到連接到超低音喇叭。
5. 將超低音喇叭的左聲道正極 (+) 與負極 (-) 連接到串聯線，並將右聲道正極 (+) 與負極 (-) 也連接到串聯線。
6. 繼續串聯連接剩餘的喇叭，並將電線連接到擴音機。
7. 完成所有接線後，打開擴音機，測試所有喇叭是否正常運作。
8. 如有需要，將電線溝渠回填，並填滿超低音喇叭週圍空間。

配線

1. 左チャンネルの3本のプラス (+) 線をまとめて、付属のシリコン製ワイヤーナットを使って固定します。
2. ステップ1を、左チャンネルのすべてのマイナス (-) 線に対して繰り返します。
3. 配線を次のサテライトスピーカーまで伸ばし、右側のプラス (+) とマイナス (-) の線を接続します。
4. 各スピーカーを接続する作業を、左側、次に右側というように交互に繰り返しながら、サブウーファーに到達するまで続けます。
5. サブウーファーの左側のプラス (+) とマイナス (-) 端子をチェーンに接続し、同様にサブウーファーの右側のプラス (+) とマイナス (-) 端子もチェーンに接続します。
6. 残りのスピーカーを順番に接続していき、最後に配線をアンプに接続します。
7. すべての配線が完了したら、アンプの電源を入れて、すべてのスピーカーが正しく動作していることを確認します。
8. 必要に応じて、ケーブル用の溝やサブウーファー周辺の隙間を埋設してください。

배선

1. 왼쪽 (LEFT) 채널 양극 (+) 케이블 세 가닥을 모아서 제공된 실리콘 와이어 너트로 고정하세요.
2. 모든 왼쪽 (LEFT) 채널 음극 (-) 케이블도 1단계와 동일하게 고정하세요.
3. 케이블을 다음 위성 스피커까지 가져가서 오른쪽 (RIGHT) 양극 (+) 및 음극 (-) 을 연결하세요.
4. 서브우퍼에 도달할 때까지, 왼쪽 (LEFT) → 오른쪽 (RIGHT) 순으로 각 스피커를 교대로 연결하세요.
5. 서브우퍼의 왼쪽 (LEFT) 양극 (+) 과 음극 (-) 채널을 데이지 체인에 연결하고, 서브우퍼의 오른쪽 (RIGHT) 양극 (+) 및 음극 (-) 채널도 데이지 체인에 연결하세요.
6. 나머지 스피커도 체인에 연결한 뒤 케이블을 앰프에 연결하세요.
7. 모든 배선을 마쳤으면 앰프를 켜서 모든 스피커가 정상 작동하는지 확인하세요.
8. 필요한 경우 케이블 도랑과 서브우퍼 주변을 흙으로 채워 정리하세요.

LIMITED WARRANTY INDOOR-OUTDOOR SPEAKERS

Applicable to Klipsch Indoor-Outdoor Speaker
Products created after April, 2017.

United States

Klipsch Group, Inc., (KGI), 3502 Woodview Trace, Suite 200, Indianapolis, Indiana (USA) 46268, warrants to the original retail purchaser that this product will be free from defective materials and workmanship for five (5) years from the date of purchase, subject to the limitations below. This warranty period is not extended if we repair or replace the product. Except as limited below, if this product proves defective in either material or workmanship, KGI, at its option, will (a) repair the product, or (b) replace the product, at no charge for parts or labor. If the product model is no longer available and cannot be repaired effectively or replaced with an identical model, KGI at its sole option may replace the unit with a current model of equal or greater value. In some cases, modification to the mounting surface may be required where a new model is substituted. KGI assumes no responsibility or liability for such modification. To obtain a repair or replacement under the terms of this warranty, you must return the product to the dealer from which it was purchased with your original receipt. If return of the product to the dealer from which it was purchased is impossible, you must contact our warranty service number at 1-800-554-7724 to arrange for return of the product to us or in-field destruction of the product at our option, as well as provision of your original receipt to us. Return, repair, and replacement shipping, liability, and cost is the responsibility of the original retail purchaser.

Limitations:

- This limited warranty does not cover failure of the product arising, in whole or in part, from improper installation, storage, transportation, misuse, abuse, accident, neglect, mishandling, unauthorized repair, modification, or wear from ordinary use or environmental deterioration.
- This limited warranty does not cover cosmetic damage, including paint damage, or consequential damage to other components or premises which may result for any reason from the failure of the product.
- This limited warranty is null and void for products not used in accordance with KGI's instructions.
- This limited warranty is null and void for products with altered or missing serial numbers and for products not purchased from Klipsch Group, Inc. or an authorized dealer (See: www.klipsch.com/dealers).
- This limited warranty terminates if the original retail purchaser sells or otherwise transfers this product.
- This limited warranty is null and void for defects or damage caused by installation or repair performed by any person or entity other than a Klipsch authorized installer or dealer.

THIS WARRANTY GIVES YOU SPECIFIC LEGAL RIGHTS, AND YOU MAY ALSO HAVE OTHER RIGHTS WHICH VARY FROM STATE TO STATE, JURISDICTION TO JURISDICTION OR COUNTRY TO COUNTRY. ALL EXPRESS AND IMPLIED WARRANTIES FOR THE PRODUCT, INCLUDING BUT NOT LIMITED TO ANY IMPLIED WARRANTIES OF MERCHANTABILITY AND FITNESS FOR A PARTICULAR PURPOSE, ARE LIMITED IN TIME TO THE TERM OF THIS WARRANTY. SOME STATES, JURISDICTIONS OR

COUNTRIES DO NOT ALLOW THE EXCLUSION OF CERTAIN IMPLIED WARRANTIES OR CONDITIONS, OR LIMITATIONS ON HOW LONG AN IMPLIED WARRANTY OR CONDITION LASTS, SO THIS LIMITATION MAY NOT APPLY TO YOU. KGI'S RESPONSIBILITY FOR MALFUNCTIONS AND DEFECTS IN HARDWARE IS LIMITED TO REPLACEMENT OR REPAIR AS SET FORTH IN THIS WARRANTY STATEMENT. KGI DOES NOT ACCEPT LIABILITY FOR SPECIAL, PUNITIVE, CONSEQUENTIAL OR INCIDENTAL DAMAGES OR LOSSES, WHETHER DIRECT OR INDIRECT, INCLUDING WITHOUT LIMITATION, ANY LIABILITY FOR THIRD PARTY CLAIMS AGAINST YOU FOR DAMAGES OR LOSSES OR FOR PRODUCTS NOT BEING AVAILABLE FOR USE. THE MAXIMUM LIABILITY FOR WHICH KGI MAY BE RESPONSIBLE WILL BE NO MORE THAN THE AMOUNT YOU PAID FOR THE PRODUCT THAT IS THE SUBJECT OF THE CLAIM. SOME STATES, JURISDICTIONS OR COUNTRIES DO NOT ALLOW THE EXCLUSION OR LIMITATION OF SPECIAL, INDIRECT, INCIDENTAL OR CONSEQUENTIAL DAMAGES, SO THE ABOVE LIMITATION OR EXCLUSION MAY NOT APPLY TO YOU.

WARRANTY OUTSIDE THE U.S.

The Warranty on this product shall comply with applicable law when sold to a consumer outside of the United States. To obtain any applicable warranty service, please contact the dealer from which you purchased this product, or the distributor that supplied this product.

GARANTIE LIMITÉE HAUT-PARLEURS INTÉRIEUR-EXTÉRIEUR

Pour les produits Klipsch haut-parleur intérieur-extérieur fabriqués après le mois d'avril 2017.

États-Unis

Klipsch Group, Inc. (KGI), 3502 Woodview Trace, bureau 200, Indianapolis, Indiana (États-Unis) 46268, garantit à l'acheteur initial au détail que ce produit sera exempt de défauts de matériaux et de fabrication pendant cinq (5) ans à compter de la date d'achat, sous réserve des limitations ci-dessous. Cette période de garantie n'est pas prolongée si nous réparons ou remplaçons le produit. À l'exception des limitations ci-dessous, si ce produit s'avère défectueux en termes de matériaux ou de fabrication, KGI, à sa discrétion, (a) réparera le produit ou (b) remplacera le produit, sans frais pour les pièces ou la main-d'œuvre. Si le modèle du produit n'est plus offert et ne peut être réparé efficacement ou remplacé par un modèle identique, KGI peut, à sa seule discrétion, remplacer l'appareil par un modèle actuel de valeur égale ou supérieure. Dans certains cas, une modification de la surface de montage peut être nécessaire lorsqu'un nouveau modèle est substitué. KGI n'assume aucune responsabilité pour une telle modification. Pour obtenir une réparation ou un remplacement dans le cadre de la présente garantie, vous devez retourner le produit au commerçant auprès duquel vous l'avez acheté, accompagné de votre reçu original. S'il est impossible de retourner le produit au commerçant auprès duquel il a été acheté, vous devez contacter notre service de garantie au 1-800-554-7724 afin d'organiser le retour du produit ou sa destruction sur place, à notre discrétion, et de nous fournir votre reçu original. Les frais d'expédition, la responsabilité et les coûts liés aux retours, aux réparations et aux remplacements sont à la charge de l'acheteur initial.

Limitations :

- Cette garantie limitée ne couvre pas les défaillances du produit résultant, en tout ou en partie, de l'installation, du stockage, d'un transport ou d'une utilisation inadéquat, d'une utilisation abusive, d'un accident, d'une négligence, d'une mauvaise manipulation, d'une réparation non autorisée, d'une modification ou d'une usure normale ou d'une détérioration environnementale.
- Cette garantie limitée ne couvre pas les dommages esthétiques, y compris les dommages à la peinture, ni les dommages indirects causés à d'autres composants ou locaux qui pourraient résulter, pour quelque raison que ce soit, d'une défaillance du produit.
- Cette garantie limitée est nulle et non avenue pour les produits qui ne sont pas utilisés conformément aux instructions de KGI.
- Cette garantie limitée est nulle et non avenue pour les produits dont le numéro de série a été modifié ou qui n'ont pas de numéro de série, ainsi que pour les produits qui n'ont pas été achetés auprès de Klipsch Group, Inc. ou d'un revendeur agréé (voir : www.klipsch.com/dealers).
- Cette garantie limitée prend fin si l'acheteur initial vend ou autrement transfère ce produit.
- Cette garantie limitée est nulle et non avenue pour les défauts ou dommages causés par une installation ou une réparation effectuée par une personne ou une entité autre qu'un installateur ou un vendeur agréé par Klipsch.

CETTE GARANTIE VOUS CONFÈRE DES DROITS PRÉCIS ET VOUS POUVEZ ÉGALEMENT BÉNÉFICIER D'AUTRES DROITS QUI VARIENT D'UN ÉTAT À L'AUTRE, D'UN TERRITOIRE À L'AUTRE OU D'UN PAYS À L'AUTRE. TOUTES LES GARANTIES EXPRESSES ET IMPLICITES CONCERNANT LE PRODUIT, Y COMPRIS, MAIS SANS S'Y LIMITER, LES GARANTIES IMPLICITES DE QUALITÉ MARCHANDE ET D'ADÉQUATION À UN USAGE PARTICULIER, SONT LIMITÉES DANS LE TEMPS À LA DURÉE DE LA PRÉSENTE GARANTIE. CERTAINS ÉTATS, TERRITOIRES OU PAYS N'AUTORISENT PAS L'EXCLUSION DE CERTAINES GARANTIES OU CONDITIONS IMPLICITES, NI LES LIMITATIONS DE LA DURÉE D'UNE GARANTIE OU CONDITION IMPLICITE, DE SORTE QUE CETTE LIMITATION PEUT NE PAS S'APPLIQUER À VOUS. LA RESPONSABILITÉ DE KGI EN CAS DE DYSFONCTIONNEMENTS ET DE DÉFAUTS DU MATÉRIEL EST LIMITÉE AU REMPLACEMENT OU À LA RÉPARATION, CONFORMÉMENT À LA PRÉSENTE DÉCLARATION DE GARANTIE. KGI DÉCLINE TOUTE RESPONSABILITÉ POUR LES DOMMAGES OU PERTES SPÉCIAUX, PUNITIFS, INDIRECTS OU ACCESSOIRES, QU'ILS SOIENT DIRECTS OU INDIRECTS, Y COMPRIS, SANS S'Y LIMITER, TOUTE RESPONSABILITÉ POUR LES RÉCLAMATIONS DE TIERS À VOTRE ENCONTRE POUR DES DOMMAGES OU PERTES OU POUR DES PRODUITS NON DISPONIBLES À L'UTILISATION. LA RESPONSABILITÉ MAXIMALE DE KGI NE DÉPASSERA PAS LE MONTANT QUE VOUS AVEZ PAYÉ POUR LE PRODUIT FAISANT L'OBJET DE LA RÉCLAMATION. CERTAINS ÉTATS, TERRITOIRES OU PAYS N'AUTORISENT PAS L'EXCLUSION OU LA LIMITATION DES DOMMAGES SPÉCIAUX, INDIRECTS, ACCESSOIRES OU CONSÉCUTIFS, DE SORTE QUE LA LIMITATION OU L'EXCLUSION CI-DESSUS PEUT NE PAS S'APPLIQUER À VOUS.

GARANTIE EN DEHORS DES ÉTATS-UNIS

La garantie de ce produit doit être conforme aux lois en vigueur lorsqu'il est vendu à un consommateur hors des États-Unis. Pour bénéficier d'un service de garantie applicable, veuillez contacter le commerçant auprès duquel vous avez acheté ce produit ou le distributeur qui vous l'a fourni.

GARANTÍA LIMITADA A ALTAVOCES PARA AMBIENTES INTERIORES Y EXTERIORES

Aplicable a altavoces para ambientes interiores y exteriores de Productos Klipsch diseñados después de abril de 2017.

Estados Unidos

Klipsch Group, Inc., (KGI), 3502 Woodview Trace, Suite 200, Indianápolis, IN 46268 (EE.UU.), garantiza este producto al comprador original al detalle contra defectos de materiales y mano de obra por un período de cinco (5) años a partir de la fecha de compra, tomando en cuenta las limitaciones que se indican más adelante. Este período de garantía no se extiende si reparamos o reemplazamos el producto. Exceptuando las limitaciones que se indican más adelante, si este producto resulta defectuoso en cuanto a materiales o mano de obra, KGI, a su discreción, (a) reparará el producto o (b) cambiará el producto, sin cobrar por piezas ni mano de obra. Si el modelo del producto ya no existe y no se puede reparar de manera eficaz o cambiar por un modelo idéntico, KGI, a su exclusiva discreción, puede cambiar la unidad por un modelo actual de igual o mayor valor. En algunos casos, puede ser necesario hacer modificaciones en la superficie de montaje cuando se sustituya un modelo antiguo. KGI no asume ninguna responsabilidad por tal modificación. Para que le hagan reparaciones o cambios de acuerdo con los términos de esta garantía, devuelva el producto con el recibo original al minorista a quien se lo compró. Si devolver el producto al minorista a quien se lo compró es imposible, comuníquese con nuestro servicio de garantía llamando al 1-800-554-7724 para disponer, a nuestra discreción, la devolución del producto o su destrucción en el terreno, y el envío del recibo original. El flete, la responsabilidad y el costo de la devolución, reparación y cambio es responsabilidad del comprador original al detalle.

Limitaciones:

- Esta garantía limitada no cubre fallas del producto causadas total o parcialmente por instalación, almacenamiento, transporte, manipulación o uso inapropiados, abuso, accidente, descuido, reparación no autorizada, modificación o desgaste por uso normal o deterioro ambiental.
- Esta garantía limitada no cubre daños cosméticos, tales como daños a la pintura, o daños emergentes a otros componentes o instalaciones que puedan producirse por cualquier razón a partir de la falla del producto.
- Esta garantía limitada se anula en productos que no se utilicen de acuerdo con las instrucciones de KGI.
- Esta garantía limitada se anula en productos con números de serie alterados o desaparecidos y en productos que no hayan sido comprados a Klipsch Group, Inc. o a un minorista autorizado (Ver: www.klipsch.com/dealers).
- Esta garantía se termina si el comprador original vende o de otro modo transfiere este producto.
- Esta garantía limitada se anula por defectos o daños causados por instalación o reparación llevada a cabo por personas o entidades que no sean un instalador o un minorista Klipsch autorizado.

Y TAMBIÉN ES POSIBLE QUE USTED TENGA OTROS DERECHOS QUE VARÍAN DE UN ESTADO A OTRO, DE UNA JURISDICCIÓN A OTRA O DE UN PAÍS A OTRO. TODAS LAS GARANTÍAS EXPRESAS O IMPLÍCITAS DEL PRODUCTO, INCLUIDAS, ENTRE OTRAS, LAS GARANTÍAS IMPLÍCITAS DE COMERCIABILIDAD E IDONEIDAD PARA ALGÚN PROPÓSITO EN PARTICULAR, SE LIMITAN EN EL TIEMPO AL PERÍODO DE DURACIÓN DE ESTA GARANTÍA. ALGUNOS ESTADOS, JURISDICCIONES O PAÍSES NO PERMITEN LA EXCLUSIÓN DE CIERTAS GARANTÍAS O CONDICIONES IMPLÍCITAS NI LA LIMITACIÓN DE LA DURACIÓN DE LAS GARANTÍAS O CONDICIONES IMPLÍCITAS, DE MODO QUE ESTA LIMITACIÓN PUEDE NO CORRESPONDERLE A USTED. LA RESPONSABILIDAD DE KGI POR MAL FUNCIONAMIENTO Y DEFECTOS DE EQUIPO SE LIMITA AL CAMBIO O LA REPARACIÓN SEGÚN LO ESTIPULADO EN ESTA DECLARACIÓN DE GARANTÍA. KGI NO ACEPTA RESPONSABILIDAD POR PÉRDIDAS O DAÑOS ESPECIALES, PUNITIVOS, FORTUITOS O EMERGENTES, DIRECTOS O INDIRECTOS, INCLUYENDO, ENTRE OTRAS, NINGUNA RESPONSABILIDAD POR RECLAMOS DE TERCEROS CONTRA USTED POR DAÑOS O PÉRDIDAS O POR PRODUCTOS QUE NO SE PUEDAN USAR. LA RESPONSABILIDAD MÁXIMA DE KGI NO SUPERARÁ LA CANTIDAD QUE USTED PAGÓ POR EL PRODUCTO SUJETO A RECLAMO. ALGUNOS ESTADOS, JURISDICCIONES O PAÍSES NO PERMITEN LA EXCLUSIÓN O LA LIMITACIÓN DE DAÑOS ESPECIALES, INDIRECTOS, FORTUITOS O EMERGENTES, DE MODO QUE LA LIMITACIÓN O EXCLUSIÓN INDICADA PUEDE NO CORRESPONDERLE A USTED.

GARANTÍA FUERA DE EE. UU.

La garantía de este producto debe cumplir las leyes correspondientes si se vende a un consumidor fuera de Estados Unidos. Para que se le presten servicios de garantía aplicables, comuníquese con el minorista a quien le compró este producto o con el distribuidor que se lo suministró.

ESTA GARANTÍA LE DA A USTED DERECHOS LEGALES ESPECÍFICOS

EINGESCHRÄNKTE GARANTIE INNEN- UND AUSSENLAUTSPRECHER

Gilt für Klipsch Innen- und Außenlautsprecherprodukte, die nach April 2017 hergestellt wurden.

Vereinigte Staaten von Amerika

Klipsch Group, Inc. (KGI), 3502 Woodview Trace, Suite 200, Indianapolis, Indiana (USA) 46268, garantiert dem ursprünglichen Käufer, dass dieses Produkt frei von Material- und Verarbeitungsfehlern ist – und zwar für fünf (5) Jahre ab Kaufdatum, vorbehaltlich der unten genannten Einschränkungen. Diese Garantiezeit wird nicht verlängert, wenn wir das Produkt reparieren oder ersetzen. Mit Ausnahme der unten genannten Einschränkungen gilt: Wenn dieses Produkt Material- oder Verarbeitungsfehler aufweist, wird KGI nach eigenem Ermessen entweder (a) das Produkt reparieren oder (b) das Produkt ersetzen – ohne Kosten für Teile oder Arbeitszeit. Falls das Produktmodell nicht mehr verfügbar ist und nicht effektiv repariert oder durch ein identisches Modell ersetzt werden kann, kann KGI nach eigenem Ermessen das Gerät durch ein aktuelles Modell mit gleichem oder höherem Wert ersetzen. In einigen Fällen kann eine Anpassung der Montagefläche erforderlich sein, wenn ein neues Modell als Ersatz verwendet wird. KGI übernimmt keine Verantwortung oder Haftung für solche Anpassungen. Um eine Reparatur oder einen Ersatz im Rahmen dieser Garantie zu erhalten, müssen Sie das Produkt mit Ihrem Originalkaufbeleg zu dem Händler zurückbringen, bei dem Sie es erworben haben. Ist eine Rückgabe an den ursprünglichen Händler nicht möglich, müssen Sie unsere Garantieservicenummer unter 1-800-554-7724 kontaktieren, um die Rücksendung des Produkts an uns oder die Vernichtung des Produkts vor Ort (nach unserem Ermessen) zu arrangieren. In beiden Fällen ist die Vorlage des Originalkaufbelegs erforderlich. Rücksendung, Reparatur und Ersatz einschließlich Versand, Haftung und Kosten liegen in der Verantwortung des ursprünglichen Käufers.

Einschränkungen:

- Diese eingeschränkte Garantie deckt keine Produktfehler ab, die ganz oder teilweise auf unsachgemäße Installation, Lagerung, Transport, Missbrauch, Fehlbedienung, Unfall, Nachlässigkeit, unsachgemäße Handhabung, nicht autorisierte Reparatur, Modifikation oder Abnutzung durch normalen Gebrauch oder Umwelteinflüsse zurückzuführen sind.
- Diese eingeschränkte Garantie deckt keine kosmetischen Schäden ab, einschließlich Lackschäden, oder Folgeschäden an anderen Komponenten oder Gebäudeteilen, die aus irgendeinem Grund durch den Ausfall des Produkts entstehen können.
- Diese eingeschränkte Garantie ist null und nichtig für Produkte, die nicht gemäß den Anweisungen von KGI verwendet werden.
- Diese eingeschränkte Garantie ist null und nichtig für Produkte mit veränderten oder fehlenden Seriennummern sowie für Produkte, die nicht bei Klipsch Group, Inc. oder einem autorisierten Händler gekauft wurden (siehe: www.klipsch.com/dealers).
- Diese eingeschränkte Garantie erlischt, wenn der ursprüngliche Käufer dieses Produkt verkauft oder anderweitig überträgt.
- Diese eingeschränkte Garantie ist null und nichtig für Defekte oder Schäden, die durch Installation oder Reparatur durch Personen oder Unternehmen verursacht wurden, die nicht von Klipsch autorisiert sind.

DIESE GARANTIE GIBT IHNEN BESTIMMTE GESETZLICHE RECHTE. DARÜBER HINAUS KÖNNEN IHNEN WEITERE RECHTE ZUSTEHEN, DIE JE NACH BUNDESSTAAT, RECHTSORDNUNG ODER LAND VARIIEREN. ALLE AUSDRÜCKLICHEN UND STILLSCHWEIGENDEN GARANTIE FÜR DAS PRODUKT – EINSCHLIESSLICH, ABER NICHT BESCHRÄNKT AUF STILLSCHWEIGENDE GARANTIE DER MARKTGÄNGIGKEIT UND EIGNUNG FÜR EINEN BESTIMMTEN ZWECK – SIND ZEITLICH AUF DIE DAUER DIESER GARANTIE BESCHRÄNKT. MANCHE BUNDESSTAATEN, RECHTSORDNUNGEN ODER LÄNDER ERLAUBEN KEINEN AUSSCHLUSS BESTIMMTER STILLSCHWEIGENDER GARANTIE ODER BEDINGUNGEN ODER KEINE ZEITLICHE BEGRENZUNG SOLCHER GARANTIE ODER BEDINGUNGEN, SODASS DIESE EINSCHRÄNKUNG MÖGLICHERWEISE NICHT FÜR SIE GILT. DIE VERANTWORTUNG VON KGI FÜR FEHLFUNKTIONEN UND DEFEKTE DER HARDWARE IST AUF ERSATZ ODER REPARATUR GEMÄSS DIESER GARANTIE BESCHRÄNKT. KGI ÜBERNIMMT KEINE HAFTUNG FÜR BESONDERE, STRAFRECHTLICHE, FOLGE- ODER NEBENSCHÄDEN ODER VERLUSTE – WEDER DIREKT NOCH INDIREKT –, EINSCHLIESSLICH, ABER NICHT BESCHRÄNKT AUF JEDLICHE HAFTUNG FÜR ANSPRÜCHE DRITTER GEGEN SIE WEGEN SCHÄDEN ODER VERLUSTEN ODER DAFÜR, DASS PRODUKTE NICHT VERFÜGBAR SIND. DIE MAXIMALE HAFTUNG VON KGI BETRÄGT HÖCHSTENS DEN BETRAG, DEN SIE FÜR DAS PRODUKT BEZAHLT HABEN, DAS GEGENSTAND DER REKLAMATION IST. MANCHE BUNDESSTAATEN, RECHTSORDNUNGEN ODER LÄNDER ERLAUBEN KEINEN AUSSCHLUSS ODER KEINE BEGRENZUNG BESONDERER, INDIREKTER, ZUFÄLLIGER ODER FOLGESCHÄDEN, SODASS DIE OBEN GENANNT EINSCHRÄNKUNG ODER DER AUSSCHLUSS MÖGLICHERWEISE NICHT FÜR SIE GILT.

GARANTIE AUSSERHALB DER USA

Die Garantie für dieses Produkt richtet sich nach den geltenden gesetzlichen Bestimmungen, wenn es an einen Verbraucher außerhalb der Vereinigten Staaten verkauft wird. Um eine entsprechende Garantieleistung zu erhalten, wenden Sie sich bitte an den Händler, bei dem Sie das Produkt erworben haben, oder an den Vertriebspartner, der Ihnen das Produkt geliefert hat.

GARANZIA LIMITATA DIFFUSORI PER L'USO IN LOCALI CHIUSI O ALL'APERTO

Applicabile ai diffusori per l'uso in locali chiusi o all'aperto Klipsch prodotti dopo l'aprile 2017.

Stati Uniti

Klipsch Group, Inc., (KGI), 3502 Woodview Trace, Suite 200, Indianapolis, Indiana 46268 (USA), garantisce all'acquirente originale al dettaglio di questo prodotto l'assenza di difetti di materiale o fabbricazione per cinque (5) anni dalla data d'acquisto, fatte salve le limitazioni seguenti. Il periodo di garanzia non viene esteso in caso di riparazione o sostituzione del prodotto. Ad eccezione delle limitazioni indicate di seguito, se si riscontrano difetti di materiale o fabbricazione, a propria discrezione KGI (a) riparerà o (b) sostituirà il prodotto senza costi aggiuntivi per componenti o manodopera. Se il modello del prodotto non è più disponibile e non può essere riparato adeguatamente o sostituito con un modello identico, KGI, a sua discrezione, potrà sostituirlo con un modello corrente di valore pari o superiore. In alcuni casi, in seguito alla sostituzione con un modello nuovo, potrebbe essere necessario modificare la superficie di montaggio. KGI non si assume nessuna responsabilità di tali modifiche. Per ottenere la riparazione o la sostituzione secondo i termini di questa garanzia, è necessario restituire il prodotto al rivenditore da cui è stato effettuato l'acquisto, completo di scontrino originale. Qualora il reso del prodotto al rivenditore originale non fosse possibile, contattare il nostro servizio di assistenza al numero 1-800-554-7724 per concordare, a nostra discrezione, il reso del prodotto alla nostra sede o la distruzione dello stesso sul posto, nonché la restituzione dello scontrino originale. I costi relativi al reso, alla spedizione, alla riparazione e/o alla sostituzione sono di responsabilità dell'acquirente originale.

Limitazioni:

- La presente garanzia limitata non copre i guasti del prodotto dovuti, in tutto o in parte, a installazione, conservazione o trasporto non corretti, uso improprio, abuso, incidente, negligenza, movimentazione impropria, riparazione non autorizzata, modifica o usura derivante da uso ordinario o deterioramento ambientale.
- Sono esclusi dalla garanzia limitata danni estetici, ad esempio danneggiamento della vernice, o danni indiretti ad altri oggetti o ai locali che potrebbero essere causati per un motivo qualsiasi da un guasto al prodotto.
- Questa garanzia limitata perde efficacia e validità in caso di uso non conforme alle istruzioni di KGI.

- Questa garanzia limitata perde efficacia e validità nel caso in cui il prodotto non fosse stato acquistato presso un rivenditore autorizzato o presso Klipsch Group, Inc. oppure in caso di alterazione o rimozione del numero di serie (vedere www.klipsch.com/dealers).
- Questa garanzia limitata termina nel caso in cui l'acquirente originale al dettaglio venda il prodotto o ne trasferisca in altro modo la titolarità.
- Questa garanzia limitata perde efficacia e validità in caso di difetti o danni causati da installazione o riparazione eseguita da persone fisiche o giuridiche diverse da un installatore o rivenditore autorizzato Klipsch.

QUESTA GARANZIA CONFERISCE SPECIFICI DIRITTI LEGALI; L'UTENTE PUÒ ANCHE AVERE ALTRI DIRITTI CHE POSSONO VARIARE DA UNO STATO, GIURISDIZIONE O PAESE A UN ALTRO. OGNI GARANZIA ESPRESSA E IMPLICITA SUL PRODOTTO, INCLUSE, A TITOLO ESEMPLIFICATIVO E NON LIMITATIVO, LE GARANZIE IMPLICITE DI COMMERCIALITÀ E IDONEITÀ PER UN PARTICOLARE SCOPO, SONO LIMITATE ALLA DURATA DELLA PRESENTE GARANZIA. ALCUNI STATI, GIURISDIZIONI O PAESI NON PERMETTONO L'ESCLUSIONE DI DETERMINE GARANZIE IMPLICITE, CONDIZIONI O LIMITAZIONI ALLA DURATA DI UNA GARANZIA IMPLICITA O DI DETERMINE CONDIZIONI, PER CUI QUESTE LIMITAZIONI POTREBBERO NON APPLICARSI. LA RESPONSABILITÀ DI KGI RELATIVAMENTE A MALFUNZIONAMENTO O DIFETTI AI COMPONENTI FISICI È LIMITATA ALLA SOSTITUZIONE O ALLA RIPARAZIONE, COME INDICATO NELL'ENUNCIAZIONE DELLA PRESENTE GARANZIA. KGI NON ACCETTA RESPONSABILITÀ PER PERDITE O DANNI SPECIALI, PUNITIVI, CONSEGUENZIALI O INCIDENTALI, DIRETTI O INDIRETTI, INCLUSE, A PURO TITOLO ESEMPLIFICATIVO, EVENTUALI RESPONSABILITÀ PER RICHIESTE DI TERZE PARTI RELATIVAMENTE A DANNI O PERDITE O NON DISPONIBILITÀ ALL'USO DEL PRODOTTO. LA MASSIMA RESPONSABILITÀ EVENTUALMENTE A CARICO DI KGI NON POTRÀ SUPERARE IL PREZZO DI ACQUISTO DEL PRODOTTO OGGETTO DELLA RICHIESTA. ALCUNI STATI, GIURISDIZIONI O PAESI NON PERMETTONO L'ESCLUSIONE O LA LIMITAZIONE DI DANNI SPECIALI, INDIRETTI, INCIDENTALI O CONSEGUENZIALI, PER CUI LE LIMITAZIONI O ESCLUSIONI DI CUI SOPRA POTREBBERO NON APPLICARSI.

GARANZIA APPLICABILE FUORI DEGLI STATI UNITI

La garanzia relativa a questo prodotto sarà conforme alle norme di legge vigenti al momento della vendita a un cliente fuori degli Stati Uniti. Per richiedere un intervento in garanzia rivolgersi al rivenditore o al distributore.

GARANTIA LIMITADA CAIXAS DE SOM PARA USO INTERNO E EXTERNO

Aplicável às caixas de som Klipsch para uso interno e externo fabricadas após abril de 2017.

Estados Unidos

A Klipsch Group, Inc., (KGI), 3502 Woodview Trace, Suite 200, Indianápolis, Indiana (EUA) 46268, garante ao comprador original que este produto estará livre de defeitos de material e de fabricação por 5 (cinco) anos a partir da data da compra, sujeito às limitações abaixo. Este período de garantia não é prolongado se repararmos ou substituirmos o produto. Com exceção dos limites especificados abaixo, se este produto apresentar defeito de material ou fabricação, a KGI, a seu critério, (a) reparará o produto ou (b) trocará o produto sem cobrar pelas peças nem pela mão de obra. Se o modelo do produto não estiver mais disponível e não puder ser reparado de maneira satisfatória ou trocado por um modelo idêntico, a KGI, a seu critério exclusivo, pode trocar a unidade por um modelo atual de valor igual ou maior. Em alguns casos, pode ser necessário modificar a superfície de instalação no caso de um produto ser substituído por um modelo novo. A KGI não se responsabiliza por tal modificação. Para reparar ou trocar o produto nos termos desta garantia, você deve devolvê-lo ao revendedor do qual foi comprado, acompanhado do recibo original. Se não for impossível devolver o produto ao revendedor do qual foi adquirido, você deve entrar em contato com nosso serviço de garantia pelo número 1-800-554-7724 para providenciar a devolução do produto para a KGI ou sua destruição em campo, a nosso critério, bem como fornecer o recibo original. Cabe ao comprador original pagar pelo frete e custo da devolução, reparo e troca, sendo ele responsável pelo produto durante este processo.

Limitações:

- Esta garantia limitada não abrange falha do produto devida, total ou parcialmente, à instalação incorreta, armazenamento, transporte, uso incorreto, abuso, acidente, negligência, manuseio incorreto, reparo não autorizado, modificação ou desgaste decorrente de uso normal ou deterioração causada pelas condições ambientais.
- Esta garantia limitada não abrange danos cosméticos, incluindo danos na pintura ou danos consequentes a outros componentes ou instalações que possam resultar, por qualquer motivo, de falha do produto.
- Esta garantia limitada perde a validade e é anulada para produtos não usados de acordo com as instruções da KGI.
- Esta garantia limitada perde a validade e é anulada para produtos com números de série alterados ou ausentes, e para produtos não adquiridos da Klipsch Group, Inc. ou de um revendedor autorizado (ver: www.klipsch.com/dealers).
- Esta garantia limitada termina se o comprador original vender ou transferir de outra forma este produto.
- Esta garantia limitada perde a validade e é anulada no caso de defeitos ou danos causados pela instalação ou reparo realizado por qualquer pessoa ou entidade que não seja um instalador ou revendedor autorizado da Klipsch.

ESTA GARANTIA PROPORCIONA A VOCÊ DIREITOS LEGAIS ESPECÍFICOS, SENDO QUE É POSSÍVEL QUE VOCÊ TAMBÉM TENHA OUTROS DIREITOS QUE VARIAM DE ESTADO PARA ESTADO, DE JURISDIÇÃO PARA JURISDIÇÃO OU DE PAÍS PARA PAÍS. TODAS AS GARANTIAS EXPRESSAS E IMPLÍCITAS PARA O PRODUTO, INCLUINDO, ENTRE OUTRAS, QUALQUER GARANTIA IMPLÍCITA DE COMERCIALIZABILIDADE E ADEQUAÇÃO A UMA FINALIDADE ESPECÍFICA, ESTÃO LIMITADAS EM VALIDADE AO TERMO DESTA GARANTIA. ALGUNS ESTADOS, JURISDIÇÕES OU PAÍSES NÃO PERMITEM A EXCLUSÃO DE CERTAS GARANTIAS OU CONDIÇÕES IMPLÍCITAS NEM LIMITAÇÕES SOBRE A DURAÇÃO DE GARANTIAS OU CONDIÇÕES IMPLÍCITAS, PORTANTO ESTA LIMITAÇÃO PODE NÃO SE APLICAR A VOCÊ. A RESPONSABILIDADE DA KGI POR PROBLEMAS DE FUNCIONAMENTO E DEFEITOS DE HARDWARE ESTÁ LIMITADA À TROCA OU REPARO, CONFORME DESCRITO NESTA DECLARAÇÃO DE GARANTIA. A KGI NÃO ACEITA RESPONSABILIDADE POR PERDAS OU DANOS ESPECIAIS, PUNITIVOS, CONSEQUENTES OU EMERGENTES, QUER SEJAM DIRETOS OU INDIRETOS, INCLUINDO, ENTRE OUTROS, QUALQUER RESPONSABILIDADE POR REIVINDICAÇÕES DE TERCEIROS CONTRA VOCÊ POR DANOS OU PERDAS OU PELO FATO DE O PRODUTO NÃO ESTAR DISPONÍVEL PARA USO. A RESPONSABILIDADE MÁXIMA ASSUMIDA PELA KGI NÃO SERÁ MAIS DO QUE O VALOR PAGO PELO PRODUTO SUJEITO À REIVINDICAÇÃO. ALGUNS ESTADOS, JURISDIÇÕES OU PAÍSES NÃO PERMITEM A EXCLUSÃO NEM A LIMITAÇÃO DE DANOS ESPECIAIS, INDIRETOS, CONSEQUENTES OU EMERGENTES, PORTANTO A LIMITAÇÃO OU EXCLUSÃO ACIMA PODE NÃO SE APLICAR A VOCÊ.

GARANTIA FORA DOS EUA

A garantia deste produto deve cumprir com a legislação aplicável quando vendido a um consumidor fora dos Estados Unidos. Para obter qualquer serviço coberto pela garantia, entre em contato com o revendedor do qual adquiriu este produto, ou com o distribuidor que o forneceu.

有限保修 室内/室外音箱

适用于 Klipsch 室内/室外音箱

自 2017 年 4 月之后生产的产品。

美国

地址为 3502 Woodview Trace, Suite 200, Indianapolis, Indiana (USA) 46268 的 Klipsch Group, Inc., (KGI) 公司向原始零售购买者保证, 自购买之日起五 (5) 年内, 本产品在材料和工艺方面无缺陷, 但须遵守以下限制。即使我们对本产品进行维修或更换, 本保修期也不会延长。除以下限制情况外, 如果本产品在材料或工艺方面被证明存在缺陷, KGI 可自行选择: (a) 维修本产品, 或 (b) 更换本产品, 且不收取任何零件或人工费用。如果该产品型号已不再提供, 且无法有效维修或以相同型号更换, KGI 可完全自行决定将本机更换为当前型号中价值相同或更高的产品。在某些情况下, 如以新型号替换, 可能需要对安装表面进行改动。对于此类改动, KGI 不承担任何责任或法律义务。如需根据本保修条款获得维修或更换服务, 您必须将产品连同原始购买收据一并退回至购买该产品的经销商处。如果无法将产品退回至原购买经销商, 您必须致电我们的保修服务, 电话号码是 1-800-554-7724, 以便按照我们选择的方式安排将产品退回给我们, 或在现场销毁产品, 并向我们提供您的原始购买收据。产品退回、维修和更换所涉及的运输、责任以及费用均由原始零售购买者承担。

限制:

- 本有限保修不包括全部或部分由于不当安装、存放、运输、误用、滥用、意外、疏忽、粗暴搬运、未经授权的维修或改装, 或由于正常使用磨损或环境恶化而导致的产品故障。
- 本有限保修不包括外观损坏 (包括油漆损坏), 也不包括因产品故障 (无论何种原因) 对其他部件或场所造成的任何后果性损坏。
- 对于未按照 KGI 使用说明进行使用的产品, 本有限保修无效。
- 对于序列号被更改或缺失的产品, 以及非从 Klipsch Group, Inc. 或其授权经销商处购买的产品 (参见: www.klipsch.com/dealers), 本有限保修无效。
- 若原始零售购买者出售或以其他方式转让本产品, 本有限保修即终止。
- 对于由非 Klipsch 授权安装人员或授权经销商进行安装或维修而导致的任何缺陷或损坏, 本有限保修无效。

本保修条款赋予您特定的法律权利, 您在不同的州、不同的司法辖区或不同的国家还可能享有其他权利, 这些权利可能因地区而异。本产品的所有明示和默示保证, 包括但不限于任何关于适销性和特定用途适用性的默示保证, 其期限均限定为本保修的有效期限。某些州、司法辖区或国家不允许排除某些默示保证或条件, 或不允许限制默示保证或条件的有效时间, 因此上述限制可能并不适用于您。对于硬件故障和缺陷, KGI 的责任仅限于按照本保修声明中所述进行更换或维修。KGI 不对任何特别、惩罚性、后果性或附带性损害或损失承担责任, 无论是直接还是间接的, 包括但不限于第三方向您提出的、因损害或损失或产品无法使用而产生的任何索赔责任。KGI 所承担责任的最高限额不超过您为作为索赔标的的该产品所支付的金额。某些州、司法辖

区或国家不允许排除或限制特殊性、间接性、附带性或后果性损害, 因此上述限制或排除条款可能并不适用于您。

美国以外地区的保修

本产品在购买给美国以外地区的消费者时, 其保修应符合适用法律的规定。如需获得任何适用的保修服务, 请联系您购买本产品的经销商, 或联系本产品的供货分销商。

有限保修

室內外兩用喇叭

適用於 Klipsch 室內外兩用喇叭

2017 年 4 月之後生產的產品。

美国

Klipsch Group, Inc., (KGI), 公司位於印第安那州印第安那波里斯市 3502 Woodview Trace, Suite 200 (Indianapolis, Indiana (USA) 郵編 46268) 向原始零售購買者保證，本產品自購買之日起五 (5) 年內材料和工藝無缺陷，但須遵守以下限制。如果我們維修或更換產品，則該保修期不會延長。除以下限制外，如果本產品在材料或工藝上證明有缺陷，KGI將自行選擇在不收取零件或人工費用的情況下 (a) 維修產品，或 (b) 更換產品。如果產品型號已停產，或無法有效維修或更換為相同型號，KGI可自行選擇用同等或更高價值的當前型號替換設備。在某些情況下，替換新型號時，可能需要修改安裝表面。KGI 對此類修改不承擔任何責任或義務。如要根據本保修條款獲得維修或更換，您必須將產品連同原始收據退回給購買產品的經銷商。如果無法將產品退回給購買產品的經銷商，您必須致電 1-800-554-7724 聯繫我們的保修服務部門，以安排將產品退還給我們或根據我們的選擇在現場銷毀產品，以及向我們提供您的原始收據。退貨、維修和更換產品所產生的運輸、責任和費用由原始零售購買者負責。

保修限制：

- 本有限保修不包括因安裝、儲存、運輸、誤用、濫用、事故、疏忽、處理不當、未經授權的維修、修改或正常使用及環境惡化而磨損而導致的全部或部分產品故障。
- 本有限保修不涵蓋外觀損壞（包括油漆損壞）或因產品故障而導致的其他零件或場所的間接損壞。
- 本有限保修對於未按照KGI使用說明的產品無效。
- 對於序號更改或缺失的產品，以及從非Klipsch Group, Inc.或授權經銷商購買的產品，本有限保修無效（請參閱：www.klipsch.com/dealers）。
- 如果原始零售購買者出售或以其他方式轉讓本產品，則本有限保修終止。
- 對於由Klipsch 授權安裝商或經銷商以外的任何人或實體進行的安裝或維修而造成的缺陷或損壞，本有限保修無效。

本保修賦予您特定的法律權利，您可能還擁有其他權利，這些權利因州、司法管轄區或國家/地區而異。產品的所有明示和暗示保證均限於本保修期限，包括但不限於對適銷性和特定用途適用性的任何暗示保證。某些州、司法管轄區或國家不允許排除某些暗示保證或條件，或限制暗示保證或條件的持續時間，因此該限制可能不適用於您。KGI對硬體故障和缺陷的責任僅限於本保修聲明中規定的更換或維修。KGI不對直接或間接的特殊性、懲罰性、後果性或附帶損害或損失承擔責任，包括但不限於協力廠商就損害或損失或產品無法使用而向您提出的任何索賠責任。KGI可能承擔的最大責任不超過您為索賠方的產品所支付的金額。某些州、司法管轄區或國家不允許排除或限制特殊、間接、附帶或後果性損害，因此上述限制或例外可能不適用於您。

美國境外保修

本產品的保修在出售給美國境外的消費者時應符合適用法律。要獲得任何適用的保修服務，請聯繫您購買本產品的經銷商或提供本產品的分銷商。

限定保証 屋内屋外スピーカー

Klipsch屋内屋外スピーカーに適用されます

製品は2017年4月以降に製造。

米国

Klipsch Group, Inc. (KGI、住所: 3502 Woodview Trace, Suite 200, Indianapolis, Indiana (USA) 46268) は、最初の小売購入者に対し、下記の制限事項に従い、本製品が購入日から5年間、材料および製造上の欠陥がないことを保証します。製品の修理または交換を行った場合でも、保証期間は延長されません。以下に定める場合を除き、本製品に材料または製造上の欠陥が判明した場合、KGIは、その裁量により、(a)製品を修理するか、または(b)製品を交換します。いずれの場合も、部品代および工賃は無料です。製品モデルが既に販売終了しており、効果的な修理または同一モデルへの交換が不可能な場合、KGIは独自の判断により、同等以上の価値を持つ現行モデルに交換することがあります。新しいモデルに交換する場合、設置面に改造が必要となる場合があります。KGIは、かかる変更に関して一切の責任を負いません。この保証に基づいて修理または交換を受けるには、製品を購入時の領収書とともに、購入元の販売店に返送する必要があります。製品を購入した販売店に返品することが不可能な場合は、保証サービス番号(1-800-554-7724)までご連絡いただき、製品の当社への返送、または当社の判断による現地での製品廃棄の手配、および領収書原本のご提出をお願いいたします。返品、修理、交換に伴う送料、責任、費用は、最初の小売購入者の負担となります。

限定事項:

- 本限定保証は、不適切な設置、保管、輸送、誤用、乱用、事故、過失、取り扱いミス、不正な修理、改造、または通常の使用による摩耗や環境劣化など、製品の故障の原因がこれらのいずれか、または複数に起因する場合には適用されません。
- 本限定保証は、塗装の損傷を含む外観上の損傷、または製品の故障が原因で発生する可能性のある、他の部品や建物への間接的な損害には適用されません。
- 本限定保証は、KGIの指示に従って使用されていない製品には適用されず、無効となります。
- 本限定保証は、シリアル番号が改ざんまたは欠落している製品、およびKlipsch Group, Inc.または正規販売店から購入されていない製品には適用されず、無効となります(詳細はwww.klipsch.com/dealersをご覧ください)。
- 本限定保証は、最初の小売購入者が本製品を販売またはその他の方法で譲渡した場合、失効します。
- 本限定保証は、Klipsch認定の設置業者または販売店以外の人物または団体が行った設置または修理によって生じた欠陥または損傷には適用されず、無効となります。

本保証はお客様に特定の法的権利を与えるものであり、お客様は州、管轄区域、または国によって異なるその他の権利も有する場合があります。商品に関するすべての明示的および黙示的な保証(商品性および特定目的への適合性に関する黙示的な保証を含みますが、これらに限定されません)は、本保証期間に限定されます。一部の州、法域、または国では、特定の黙示の保証または条件の除外、あるいは黙示の保証または条件の有効期間に関する制限が認められていないため、本限定事項がお客様に適用されない場合があります。KGIのハード

ウェアの故障および欠陥に対する責任は、本保証規定に記載されているとおり、交換または修理に限定されます。KGIは、直接的か間接的かを問わず、特別損害、懲罰的損害、派生的損害、付随的損害、または損失(第三者からの損害賠償請求、または製品が使用できないことによる損害を含むがこれらに限定されない)について一切責任を負いません。KGIが負う責任の最大限度額は、当該請求の対象となる製品に対してお客様がお支払いいただいた金額を超えないものとします。一部の州、法域、または国では、特別損害、間接損害、付随的損害、または結果的損害の除外または制限を認めていないため、上記の制限または除外がお客様に適用されない場合があります。

米国以外の保証

本製品の保証は、米国国外の消費者に販売される場合は、適用される法令に準拠するものとします。適用される保証サービスを受けるには、本製品をご購入いただいた販売店、または本製品を供給した販売代理店にお問い合わせください。

제한 보증 실내-야외 스피커

2017년 4월 이후에 생산된 Klipsch

실내-야외 스피커에 적용됨.

미국

Klipsch Group, Inc.(KGI)(주소: 3502 Woodview Trace, Suite 200, Indianapolis, Indiana, USA 46268)는 소매점에서 이 제품을 최초로 구입한 사람에게 구입일로부터 5년 간 이 제품의 부품과 생산 품질에 결함이 없다는 것을 아래 제한 사항을 조건으로 보증합니다. 이 보증 기간은 수리나 교환 이후에 연장되지 않습니다. 아래 제한 사항에 포함되는 경우를 제외하고, 이 제품의 부품이나 생산 품질에서 결함이 발견되는 경우, KGI는 부품이나 인건비 청구 없이 (a) 제품 수리나 (b) 교환을 재량으로 결정합니다. 제품 모델이 단종되어 제대로 수리되거나 같은 모델로 교환될 수 없는 경우, KGI는 단독 재량으로 동일 가치 또는 더 높은 가치의 현재 모델로 교환할 수 있습니다. 새 모델로 교환되는 경우, 설치면을 변경해야 할 수도 있습니다. 이러한 변경이 필요할 때, KGI는 어떤 책임이나 의무도 지지 않습니다. 이 보증 요건에 따라 수리나 교환을 요청하려면 제품을 구입한 판매점에 제품과 영수증을 함께 반환해야 합니다. 구입한 판매점에 제품을 반환하는 것이 불가능한 경우에는, 1-800-554-7724번으로 KGI 보증 서비스 팀에 연락해 제품 반품 또는 현장 폐기 절차를 조율해야 하며, 이때 원본 영수증도 제출해야 합니다. 반품, 수리, 교환과 관련된 배송, 책임 및 비용은 최초 구매자의 책임입니다.

제한 사항:

- 이 제한 보증은 부적절한 설치, 보관, 운송, 오용, 남용, 사고, 방치, 부주의한 취급, 비승인된 수리, 개조, 또는 정상적인 사용이나 환경적 요인으로 인한 마모에서 오는 제품의 전체 또는 부분적 고장을 보증하지 않습니다.
- 이 제한 보증은 페인트 손상과 같은 제품 외관의 손상이나, 어떤 이유에서든 제품의 고장으로 인해 다른 구성품이나 설치 장소에 발생할 수 있는 간접적 손해를 보증하지 않습니다.
- KGI의 지침과 다르게 사용한 경우, 이 제한 보증은 무효입니다.
- 일련 번호가 변형되거나, 없는 제품이거나, Klipsch Group, Inc. 또는 공인 판매점(www.klipsch.com/dealers 참조)에게서 구입하지 않은 제품의 경우, 이 제한 보증은 무효입니다.
- 이 제한 보증은 최초 구매자가 제품을 되팔거나 소유권을 넘긴 경우에 종료됩니다.
- Klipsch 공인 설치업자 또는 공인 판매점이 아닌 개인이나 업체가 설치하거나 수리하여 결함이나 손상이 발생한 경우, 이 제한 보증은 무효입니다.

이 보증은 귀하에게 특정한 법적 권리를 부여하며 그 외의 권리는 주, 관할 지역, 국가에 따라 달라질 수 있습니다. 제품에 대한 모든 명시적, 묵시적 보증은 상품성 보증 또는 특정 목적 적합성 보증을 포함하되 이에 국한되지 않으며, 이 보증서에 명시된 기간까지로 제한됩니다. 특정 주, 사법권 또는 국가에서는 특정 묵시적 보증 또는 조건의 제외나 묵시적 보증 또는 조건 기간의 제한을 허용하지 않으므로, 그 경우 이 제한 사항은 귀하에게 적용되지 않을 수 있습니다. 하드웨어의 오작동 또는 결함에 대한 KGI의 책임은 이 보증에 명시된 대로 교환이나 수리에 국한됩니다. KGI는 특별, 징벌적, 결과적 또는 부수적 손해나 손실에 대해, 직접적이든 간접적이든 어떠한 책임도 지지 않습니다. 여기에는 제3자가 귀하에게 제기하는 손해·손실 배상

청구나 제품을 사용할 수 없어 발생한 손해·손실에 대한 책임이 포함되나, 이에 국한되지는 않습니다. KGI의 최대 배상 책임 한도는 배상 청구 건에 명시된 제품의 구입 비용에 한합니다. 특정 주, 사법권 또는 국가에서는 특별, 간접, 부수적 또는 결과적 손해에 대한 제외 또는 제한을 허용하지 않으므로, 그 경우 상기 제한 또는 제외 조항은 귀하에게 적용되지 않을 수 있습니다.

미국 외에서의 보증

이 제품이 미국 외 국가에서 소비자에게 판매되는 경우, 이 제품의 보증은 해당 국가의 적용 법률을 따릅니다. 보증 서비스를 받으려면 이 제품을 구입한 판매점 또는 이 제품을 공급한 유통업자에게 문의하세요.

Klipsch®

3502 WOODVIEW TRACE, INDIANAPOLIS, IN, USA

[KLIPSCH.COM/PRO](https://www.klipsch.com/pro)

©2025 Premium Audio Company, LLC, a wholly owned subsidiary of Gentex Corporation (NASDAQ: GNTX). Klipsch and Keepers of the Sound are trademarks of Klipsch Group, Inc., registered in the United States and other countries. The Bluetooth® word mark is a registered trademark owned by Bluetooth SIG, Inc. and any use of such mark by Klipsch Group, Inc. is under license.

V05 - 260225